

# DEWALT®

## BEST OF

DISTRIBUTION PROFESSIONNELLE  
ÉDITION 46 JANVIER-AVRIL 2024



MP08427-FR

**ROBUSTESSE GARANTIE®**

[www.DEWALT.fr](http://www.DEWALT.fr)

# DEWALT®

# 100 ANS



Raymond E. DeWalt

Depuis 100 ans, DEWALT n'a cessé de créer, innover et repousser les limites du chantier. Chaque produit, solution, innovation est pensé pour faciliter le travail des professionnels du bâtiment. Son but ? Imaginer le chantier du futur et les technologies de demain.

▶ 1924



DEWALT Products Company est créée à Leola, en Pennsylvanie. Le fondateur Raymond E. DeWalt invente la toute première scie à onglets radiale.

▶ 1992



DEWALT lance sa première gamme d'outils électroportatifs et d'accessoires.

▶ 2016



La gamme XR FLEXVOLT 54V révolutionne le marché avec une batterie rétrocompatible avec la gamme XR 18V.

**XR FLEXVOLT**

▶ 2022



POWERSTACK est lancée, une toute nouvelle technologie de batterie à cellules plates.

**POWERSTACK**

## ÊTES-VOUS PRÊT POUR CETTE ANNÉE 2024 QUI S'ANNONCE INCROYABLE ?

**Animations magasins,  
partenariat sport,  
innovations produits...**

**Suivez notre actualité sur nos réseaux sociaux  
et abonnez-vous à notre newsletter sur  
MyDEWALT pour ne rien rater !**

**STANLEY BLACK & DECKER**  
62 chemin de la Bruyère - CS 60105  
69574 DARDILLY  
Tél. : 04 72 20 39 20

**COORDONNÉES SERVICE COMMANDES  
CONSTRUCTION** : gts-cs-construction@sbdinc.com  
IAM : gts-cs-iam@sbdinc.com  
DOM TOM : gts-cs-domtom@sbdinc.com

Copyright © 2024 DEWALT. La combinaison des couleurs jaune et noire, utilisée pour les outils et accessoires DEWALT est déposée. Les photos et les textes de cette brochure ne sont pas contractuels, DEWALT se réserve le droit de modifier une offre promotionnelle. Les offres sont valables du 1<sup>er</sup> janvier au 30 avril 2024 dans la limite des stocks disponibles.

\*Les prix de vente public conseillés hors taxe indiqués n'incluent pas le montant de la contribution environnementale (DEEE) : 2,08 € HT pour les machines stationnaires et les tondeuses, 0,83 € HT pour les aspirateurs (hors aspirateurs à main), 0,17 € HT pour les lampes, 0,12 € HT pour les chargeurs et les instruments de contrôle et de mesure, 0,08 € HT pour les radios et 0,42 € HT pour les autres produits.

www.**DEWALT**.fr



**MY DEWALT**

# DEWALT

DU 1<sup>ER</sup> AU 30 AVRIL 2024

# OFFRE DU MOIS



## POUR L'ACHAT D'UN KIT 4 OUTILS

# OFFERT

UNE RADIO DE CHANTIER  
XR 18V / DCR019-QW  
VALEUR DE 159<sup>€HT</sup>



**KIT 4 OUTILS XR 18V 5AH LI-ON BL**

**DCK422P3T-QW**

Idéal pour votre 1<sup>er</sup> équipement !

- 1 | Meuleuse DCG405
- 2 | Perforeur SDS-plus DCH273
- 3 | Perceuse visseuse percussion DCD796
- 4 | Visseuse à chocs DCF887

Livré avec 3 batteries, chargeur, 2 coffrets TSTAK.



**1035<sup>€HT\*</sup>**



## POUR 1 COFFRET ACHETÉ DE 135 PIÈCES

**DT70763-QZ**

Mèches à bois Ø : 14, 18, 20, 22, 25 mm  
Forets métal Black&Gold Ø : 2, 3, 4, 5, 6, 8 mm  
Forets SDS-plus : 5-6-8-10-12x160 mm  
Boîtes embouts 25 mm : 2 boîtes de 25 embouts PZ2  
Embouts 25 mm : PH2, PZ1, PZ2, PZ3, T10 x2, T15 x6,  
T20 x40, T25 x8, T30 x2, T40 x2  
Embouts 50 mm : T20, 25  
Douilles : 8,10 mm  
Porte-embouts  
Séparateurs de rangement : 6

**69<sup>€HT\*</sup>**

# OFFERT

**25 DISQUES  
À TRONÇONNER  
VALEUR DE 27<sup>€HT</sup>**

**DT43906-QZ**

Disque à tronçonner l'inox  
125 x 22.2 mm, épaisseur  
1.6 mm, moyeu plat



**DEWALT**

**100**  
ANS

OFFRE VALABLE 100 JOURS  
DU 22 JANVIER AU 30 AVRIL 2024



**3** ANS\*\*  
DE GARANTIE

JUSQU'À **100€**  
**REMBOURSÉS\***

POUR L'ACHAT D'UN PACK 2 BATTERIES **POWERSTACK™**



DCBP034E2-XJ



DCB1102E2-QW



DCBP518H2-XJ



DCB1104H2-QW

\*Voir modalités de l'offre sur le site dewalt.fr \*\*Garantie légale de 1 an + 2 ans d'extension si enregistrement dans les 28 jours suivant l'achat.



# LA NOUVELLE DIMENSION DE LA PUISSANCE



RETROUVEZ LA VIDÉO DE DÉMONSTRATION POWERSTACK



## NOTRE BATTERIE LA PLUS PERFORMANTE

**+50%\*\*  
DE PUISSANCE**



**+50%\*\*  
DE TRAVAIL  
PAR CHARGE**



**2X\*\*  
DURÉE DE VIE**

\*\*Par rapport à la batterie XR 18V 5Ah DCB184



ODR 100€



ODR 100€



18V XR 5Ah

POWERSTACK™

	DCBP518-XJ	DCBP518G-XJ	DCBP518H2-XJ	DCB1104H2-QW
	Batterie POWERSTACK XR 18V 5Ah Li-Ion	Batterie POWERSTACK XR 18V 5Ah Li-Ion - coque renforcée	Duo de batteries POWERSTACK XR 18V 5Ah Li-Ion	Pack 2 batteries POWERSTACK XR 18V 5Ah Li-Ion + chargeur
Prix	159€HT*	169€HT*	299€HT*	325€HT*
Ampérage	5Ah	5Ah	5Ah	5Ah
Nombre de batteries	1	1	2	2
Coque renforcée		✓		
Chargeur				Courant de charge 4A, temps de charge de la batterie 75 min
Poids d'une batterie (kg)	0.7	0.7	0.7	0.7



## NOTRE BATTERIE LA PLUS COMPACTE

**+50%\*\*  
DE PUISSANCE**



**+25%\*\*  
PLUS COMPACTE**



**2X\*\*  
DURÉE DE VIE**

\*\*Par rapport à la batterie XR 18V 2Ah DCB183



ODR 50€



ODR 50€



18V XR 1.7Ah

POWERSTACK™

	DCBP034-XJ	DCBP034G-XJ	DCBP034E2-XJ	DCB1102E2-QW
	Batterie POWERSTACK XR 18V 1.7Ah Li-Ion	Batterie POWERSTACK XR 18V 1.7Ah Li-Ion - coque renforcée	Duo de batteries POWERSTACK XR 18V 1.7Ah Li-Ion	Pack 2 batteries POWERSTACK XR 18V 1.7Ah Li-Ion + chargeur
Prix	109€HT*	119€HT*	199€HT*	215€HT*
Ampérage	1.7Ah	1.7Ah	1.7Ah	1.7Ah
Nombre de batteries	1	1	2	2
Coque renforcée		✓		
Chargeur				Courant de charge 2A, temps de charge de la batterie 60 min
Poids d'une batterie (kg)	0.3	0.3	0.3	0.3

# GAMME XR 12V

## GRANDE MANIABILITÉ ET LÉGÈRETÉ

La gamme XR 12V propose des outils très compacts et légers. Ainsi, ils offrent une excellente ergonomie et maniabilité aux utilisateurs pour travailler tout au long de la journée, sans fatigue. Leur faible encombrement rend ces outils parfaits pour l'utilisation dans les espaces restreints ou le travail en hauteur.

### VISSEUSE XR 12V 2AH LI-ION BL

**DCF601D2-QW**

Cap. de perçage max. : 10 mm  
Réglage du couple : 16 positions  
Régime à vide : 0-1100 tr/min  
Poids (sans batterie) : 0.68 kg  
Livrée avec 2 batteries, chargeur, clip ceinture, coffret TSTAK.

**209€HT\***



### PERCEUSE VISSEUSE XR 12V 2AH LI-ION BL

**DCD701D2-QW**

Couple dur / tendre : 57.5 / 25.5 Nm  
Régime à vide : 0-425 / 1500 tr/min  
Cap. de perçage bois / métal : 20 / 10 mm  
Poids (sans batterie) : 0.9 kg  
Livrée avec 2 batteries, chargeur, clip ceinture, coffret TSTAK.

**185€HT\***



### VISSEUSE À CHOCS XR 12V 2AH LI-ION BL

**DCF801D2-QW**

Couple max. : 163 Nm  
Régime à vide : 0-950 / 1950 / 2850 tr/min  
Cadence de frappe : 0-3600 imp/min  
Poids (sans batterie) : 0.8 kg  
Livrée avec 2 batteries, chargeur, clip ceinture, coffret TSTAK.

**219€HT\***



### PERCEUSE VISSEUSE À TÊTES MULTIPLES XR 12V 3AH LI-ION BL

**DCD703L2T-QW**

Couple dur / tendre : 57.5 / 25.5 Nm  
Régime à vide : 0-425 / 1500 tr/min  
Cap. de perçage bois / métal : 20 / 10 mm  
Nb. de tête : 4 (mandrin autoserrant, porte embout Hex, porte embout excentré, renvoi d'angle)  
Poids (sans batterie) : 0.7 kg  
Livrée avec 2 batteries, chargeur, clip ceinture, coffret TSTAK.

**315€HT\***



### SCIE CIRCULAIRE 140 MM XR 12V 5AH LI-ION BL

**DCS512P2-QW**

Ø de la lame / alésage : 140 / 20 mm  
Régime à vide : 3600 tr/min  
Inclinaison : 50°  
Cap. de coupe à 90° : 47 mm  
Cap. de coupe à 45° : 33 mm  
Poids (sans batterie) : 2.2 kg  
Livrée avec 2 batteries, chargeur, lame carbure 24 dents, guide parallèle, clé, coffret TSTAK.

**385€HT\***

### NIVEAU LASER MULTILIGNES 3X360° XR 12V 2AH LI-ION FAISCEAUX VERTS

**DCE089D1G-QW**

Type de lignes : 3x360°  
1 ligne horizontale, 2 lignes verticales  
Portée (cellule) : 30 m (50 m)  
Précision : +/- 3 mm à 30 m  
Plage de nivellement : +/- 4°  
Protection eau et poussières : IP65  
Filetage : 1/4" et 5/8"  
Poids (sans batterie) : 435 gr  
Livré avec 1 batterie, chargeur, support mural, cible, lunettes de lecture, coffret TSTAK.

**609€HT\***



### LAMPE LED XR 12V

**DCL510N-XJ**

Tête pivotante : 180°  
Flux lumineux : 130 Lm  
Livrée avec clip ceinture, support magnétique.

**59€HT\***



### SCIE SABRE COMPACTE XR 12V 2AH LI-ION BL

**DCS312D2-QW**

Régime à vide : 0-2800 tr/min  
Course de lame : 16 mm  
Cap. de coupe bois / métal / PVC : 90 / 40 / 90 mm  
2 positions de lame  
Niveau de vibrations : 5.7 m/s<sup>2</sup>  
Poids (sans batterie) : 1.4 kg  
Livrée avec 2 batteries, chargeur, coffret TSTAK.

**269€HT\***





BATTERIE  
XR 12V 3AH LI-ION  
**DCB124-XJ**  
55 €HT\*



BATTERIE  
XR 12V 5AH LI-ION  
**DCB126-XJ**  
75 €HT\*



BATTERIE  
XR 12V 5AH LI-ION  
COQUE RENFORCÉE  
**DCB126G-XJ**  
85 €HT\*



**BOULONNEUSE 3/8"**  
XR 12V 5AH LI-ION BL  
**DCF903P2-QW**

Couple max. : 340 Nm  
Régime à vide : 0-2850 tr/min  
Cadence de frappe : 0-3250 imp/min  
Poids (sans batterie) : 1.1 kg  
Livrée avec 2 batteries, chargeur,  
clip ceinture, coffret TSTAK.

**345 €HT\***



**BOULONNEUSE 1/2"**  
XR 12V 5AH LI-ION BL  
**DCF901P2-QW**

Couple max. : 340 Nm  
Régime à vide : 0-2850 tr/min  
Cadence de frappe : 0-3250 imp/min  
Poids (sans batterie) : 1.1 kg  
Livrée avec 2 batteries, chargeur,  
clip ceinture, coffret TSTAK.

**345 €HT\***



**CLÉ À CLIQUET À TÊTES  
INTERCHANGEABLES**  
XR 12V 3AH LI-ION BL  
**DCF500L2G-QW**

Têtes : 1/4", 3/8" et Hex 1/4"  
Couple max. : 75 Nm  
Régime à vide : 0-450 tr/min  
Poids (sans batterie) : 0.9 kg  
Livrée avec 2 batteries renforcées,  
chargeur, mousse pour servante.

**375 €HT\***



**PERFORATEUR SDS-PLUS**  
XR 12V 5AH LI-ION BL  
**DCH072P2-QW**

Force de frappe (E.P.T.A.) : 1.1J  
Régime à vide : 0-910 tr/min  
Cap. de perçage max. bois / béton / métal : 14 / 13 / 10 mm  
Cadence de frappe : 0-4600 cps/min  
Niveau de vibrations : 9.7 m/s<sup>2</sup>  
Poids (sans batterie) : 1.7 kg  
Livré avec 2 batteries, chargeur, poignée  
latérale multi-positions, coffret TSTAK.

**375 €HT\***

EXISTE AUSSI EN VERSION 3AH

**DCH072L2-QW 345 €HT\***



**MULTI-CUTTER XR 12V 2AH LI-ION BL**  
**DCS353D2-QW**

Angle d'oscillation : 1.6°  
Régime à vide : 0-18000 ocs/min  
Changement d'accessoires sans outil : Oui  
Poids (sans batterie) : 0.9 kg  
Livré avec 2 batteries, chargeur, 1 butée  
de profondeur, 1 extracteur de poussière,  
1 adaptateur universel, coffret TSTAK.  
+ 31 accessoires : 1 plateau de ponçage et  
25 abrasifs, 1 lame bois, 1 lame métal, 1 lame  
de détail, 1 lame semi-circulaire de coupe,  
1 lame semi-circulaire grattoir.

**265 €HT\***



**KIT 2 OUTILS XR 12V 3AH LI-ION BL**

**DCK2101L2T-QW 459 €HT\***

111 Perceuse visseuse à têtes multiples  
DCD703

121 Perforateur SDS-plus DCH072

Livré avec 2 batteries, chargeur, clips ceinture,  
coffret TSTAK.



**KIT 2 OUTILS XR 12V 3AH LI-ION BL**

**DCK2110L2T-QW 365 €HT\***

111 Perceuse visseuse DCD701

121 Visseuse à chocs DCD801

Livré avec 2 batteries, chargeur, clips ceinture,  
coffret TSTAK.



**KIT 2 OUTILS XR 12V 3AH LI-ION BL**

**DCK2111L2T-QW 375 €HT\***

111 Perceuse visseuse percussion DCD706

121 Visseuse à chocs DCD801

Livré avec 2 batteries, chargeur, clips ceinture,  
coffret TSTAK.



# SYSTÈME XR 18V

**POUR UN TRAVAIL QUOTIDIEN SANS FAILLE !**

La gamme XR 18V permet de couvrir toutes les applications de votre chantier : une seule et même batterie compatible avec + de 250 outils.

**1**  
CHOISISSEZ  
VOTRE PACK  
BATTERIES  
+ CHARGEUR

**2**  
COMPOSEZ VOTRE  
KIT EN CHOISSANT  
DANS NOTRE GAMME  
DE MACHINES NUES  
XR TOOL SELECT 18V

**SCIE CIRCULAIRE XR 18V BL**  
165 MM - TSTAK  
DCS565NT-XJ  
285<sup>€HT\*</sup>

**RABOT XR 18V BL**  
82 MM - TSTAK  
DCP580NT-XJ  
305<sup>€HT\*</sup>

**SCIE CIRCULAIRE 190 MM**  
XR 18V ADVANTAGE BL - TSTAK  
DCS573NT-XJ  
325<sup>€HT\*</sup>

**FRAISEUSE À LAMELLES**  
XR 18V BL - TSTAK  
DCW682NT-XJ  
349<sup>€HT\*</sup>

**PERCEUSE VISSEUSE**  
PERCUSSION XRP  
18V ADVANTAGE BL  
126 NM - TSTAK  
DCD999NT-XJ  
309<sup>€HT\*</sup>

**PERCEUSE D'ANGLE**  
XR 18V ADVANTAGE BL  
DCD444N-XJ  
349<sup>€HT\*</sup>

**PERCEUSE MAGNÉTIQUE**  
XR 18V ADVANTAGE  
BL - COFFRET  
DCD1623N-XJ  
1795<sup>€HT\*</sup>

**MULTI-CUTTER XR 18V BL**  
3 VITESSES - TSTAK  
DCS356NT-XJ  
239<sup>€HT\*</sup>

**PERCEUSE VISSEUSE**  
PERCUSSION XRP  
18V BL 95 NM - TSTAK  
DCD996NT-XJ  
269<sup>€HT\*</sup>

**SCIE SAUTEUSE XR 18V BL**  
À PRISE PAR LE CORPS - TSTAK  
DCS335NT-XJ  
255<sup>€HT\*</sup>

**PERCEUSE VISSEUSE**  
PERCUSSION  
COMPACTE XR 18V BL  
90 NM - TSTAK  
DCD800NT-XJ  
215<sup>€HT\*</sup>

**PONCEUSE À BANDE**  
XR 18V BL 75 X 533 MM - TSTAK  
DCW220NT-XJ  
349<sup>€HT\*</sup>

**PERFORATEUR SDS-PLUS**  
XR 18V BL 2.1J - TSTAK  
DCH273NT-XJ  
359<sup>€HT\*</sup>

**PERFORATEUR SDS-PLUS**  
XR 18V BL 1.4J - TSTAK  
DCH172NT-XJ  
269<sup>€HT\*</sup>

**PONCEUSE EXCENTRIQUE**  
XR 18V BL 125 MM - TSTAK  
DCW210NT-XJ  
205<sup>€HT\*</sup>

**PERFORATEUR SDS-PLUS**  
XR 18V BL 1.4J - TSTAK  
DCH172NT-XJ  
269<sup>€HT\*</sup>

**MEULEUSE 125 MM**  
XR 18V ADVANTAGE BL  
VITESSE VARIABLE  
DCG409VSNT-XJ  
279<sup>€HT\*</sup>

**MEULEUSE XR 18V BL**  
125 MM - TSTAK  
DCG405NT-XJ  
219<sup>€HT\*</sup>

**PONCEUSE 1/4 DE FEUILLE**  
XR 18V BL - TSTAK  
DCW200NT-XJ  
205<sup>€HT\*</sup>

**PERFORATEUR SDS-PLUS**  
XR 18V BL 1.4J - TSTAK  
DCH172NT-XJ  
269<sup>€HT\*</sup>

**MEULEUSE XR 18V BL**  
125 MM - INTERRUPTEUR  
À PALETTE - TSTAK  
DCG406NT-XJ  
219<sup>€HT\*</sup>

**RESPONSABLE  
FÉVRIER 2024** **NEW**

**LIME ÉLECTRIQUE**  
XR 18V BL - TSTAK  
DCM200NT-XJ  
359<sup>€HT\*</sup>

**NIVEAU LASER MULTILIGNES**  
3X360° XR 18V - COFFRET  
DCLE34031N-XJ  
525<sup>€HT\*</sup>

**NIVEAU LASER CROIX**  
XR 18V - COFFRET  
DCLE34021N-XJ  
315<sup>€HT\*</sup>

**SCIE SABRE**  
XR 18V ADVANTAGE  
BL - TSTAK  
DCS386NT-XJ  
315<sup>€HT\*</sup>

**SCIE SABRE COMPACTE**  
XR 18V BL - TSTAK  
DCS367NT-XJ  
265<sup>€HT\*</sup>

**SCIE SABRE**  
XR 18V ADVANTAGE  
BL - TSTAK  
DCS386NT-XJ  
315<sup>€HT\*</sup>

La majorité des produits XR 18V sont livrés en coffret TSTAK compatible avec les systèmes DeWALT TSTAK et STANLEY FATMAX PRO-STACK.







PACK 2 BATTERIES XR 18V 2AH LI-ION  
+ CHARGEUR

**DCB1104D2-QW**

Temps de charge 30 min  
Chargeur multi-voltages XR 12V / 18V / 54V

**175<sup>ERT\*</sup>** **18V XR 2AH**

Remplace la référence DCB115D2-QW, nouveau chargeur plus compact.



**ODR 50€**

PACK 2 BATTERIES POWERSTACK  
XR 18V 1.7AH LI-ION + CHARGEUR

**DCB1102E2-QW**

Temps de charge 60 min  
Chargeur multi-voltages XR 12V / 18V / 54V

**215<sup>ERT\*</sup>** **18V XR 1.7AH**

**POWERSTACK™**



PACK 2 BATTERIES XR 18V 5AH LI-ION  
+ CHARGEUR

**DCB1104P2-QW**

Temps de charge 75 min  
Chargeur multi-voltages XR 12V / 18V / 54V

**285<sup>ERT\*</sup>** **18V XR 5AH**

Remplace la référence DCB115P2-QW, nouveau chargeur plus compact.



**ODR 100€**

PACK 2 BATTERIES POWERSTACK  
XR 18V 5AH LI-ION + CHARGEUR

**DCB1104H2-QW**

Temps de charge 75 min  
Chargeur multi-voltages XR 12V / 18V / 54V

**325<sup>ERT\*</sup>** **18V XR 5AH**

**POWERSTACK™**

CLOUEUR DE FINITION 18GA  
XR 18V BL - TSTAK

**DCN680NT-XJ**

**485<sup>ERT\*</sup>**

CLOUEUR DE CHARPENTE  
XR 18V BL

**DCN692N-XJ**

**609<sup>ERT\*</sup>**

CLOUEUR BÉTON ET ACIER  
XR 18V BL

**DCN890N-XJ**

**799<sup>ERT\*</sup>**

SOUFFLEUR COMPACT  
XR 18V

**DCV100-XJ**

**129<sup>ERT\*</sup>**

SOUFFLEUR XR 18V BL

**DCMBL562N-XJ**

**175<sup>ERT\*</sup>**

COUPE-BORDURE  
XR 18V BL 36 CM

**DCMST561N-XJ**

**209<sup>ERT\*</sup>**

**NEW**

DISPONIBLE  
MARS 2024

ÉLAGUEUSE 20 CM XR 18V BL

**DCMPS520N-XJ**

**174<sup>ERT\*</sup>**

TAILLE-HAIES XR 18V 55 CM 25 MM

**DCMHT563N-XJ**

**195<sup>ERT\*</sup>**

SÉCATEUR ÉLECTRIQUE XR 18V

**DCMPP568N-XJ**

**159<sup>ERT\*</sup>**

**NEW**

DISPONIBLE  
MARS 2024

TONDEUSE XR 2X18V BL

**53 CM**

**DCMWP134N-XJ**

**520<sup>ERT\*</sup>**

**NEW**

DISPONIBLE  
MARS 2024

TONDEUSE XR 2X18V BL

**53 CM AUTOPROPULSÉE**

**DCMWSP156N-XJ**

**608<sup>ERT\*</sup>**

PACK 3 BATTERIES XR 18V 5AH LI-ION  
+ CHARGEUR

**DCB1104P3-QW**

Temps de charge 75 min  
Chargeur multi-voltages XR 12V / 18V / 54V

**409<sup>ERT\*</sup>** **18V XR 5AH**

Remplace la référence DCB115P3-QW, nouveau chargeur plus compact.

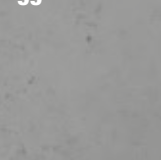
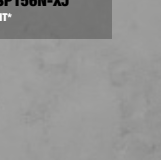
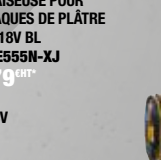
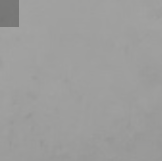
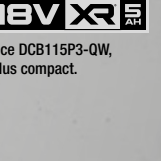
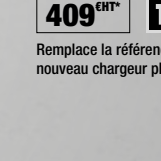
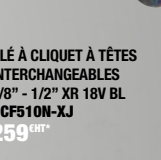
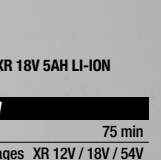
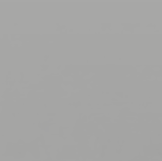
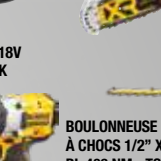
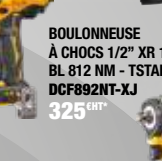
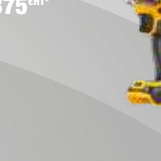
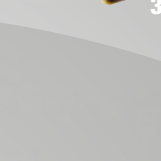
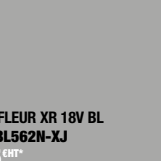

**250+**  
**18V XR™**

# XR FLEXVOLT 54V

**LA PUISSANCE DU FILAIRE, LA LIBERTÉ DU SANS FIL !**

Les outils XR FLEXVOLT atteignent des niveaux de PUISSANCE sans précédent. Cette PUISSANCE rend les applications encore plus rapides, ce qui réduit le temps d'exécution lors de tâches lourdes. XR FLEXVOLT, c'est une gamme complète couvrant toutes les applications : travail du bois, du métal, du béton, sans oublier les outils de jardin.

## RÉTROCOMPATIBILITÉ UNIQUE !

18V XR

54V XR FLEXVOLT



La batterie DEWALT XR FLEXVOLT est la seule sur le marché qui passe automatiquement de 54V à 18V pour alimenter les outils électroportatifs 18V et 54V de la gamme DEWALT XR.



## SÉCURITÉ ULTIME PRODUCTIVITÉ MAXIMALE

La gamme DEWALT Perform & Protect répond aux normes les plus strictes en matière de santé et de sécurité sans compromis sur les performances des outils.

PERFORATEUR SDS-PLUS  
XR FLEXVOLT 54V BL 3.5J  
DCH333NT-XJ  
535<sup>ERT\*</sup>



PERFORM PROTECT TSTAK

MEULEUSE  
XR FLEXVOLT 54V BL 230 MM  
DCG460NK-XJ  
469<sup>ERT\*</sup>



PERFORM PROTECT WIRELESS TOOL CONTROL

MEULEUSE  
XR FLEXVOLT 54V BL 180 MM  
DCG440N-XJ  
385<sup>ERT\*</sup>



PERFORM PROTECT

MEULEUSE  
XR FLEXVOLT 54V BL 125 MM  
DCG418NT-XJ  
385<sup>ERT\*</sup>



PERFORM PROTECT TSTAK

SCIE CIRCULAIRE  
CONSTRUCTION  
XR FLEXVOLT 54V BL  
190 MM  
DCS577N-XJ  
435<sup>ERT\*</sup>



AIR LOCK

SCIE CIRCULAIRE  
XR FLEXVOLT 54V BL 190 MM  
COMPATIBLE RAIL DE GUIDAGE  
DCS579NT-XJ  
375<sup>ERT\*</sup>



TSTAK AIR LOCK

PERFORATEUR SDS-MAX  
XR FLEXVOLT 54V BL 6.1J  
DCH481N-XJ  
629<sup>ERT\*</sup>



PERFORM PROTECT

PERFORATEUR SDS-MAX  
XR FLEXVOLT 54V BL 10.5J  
DCH614N-XJ  
879<sup>ERT\*</sup>



PERFORM PROTECT

WIRELESS TOOL CONTROL

PERFORATEUR SDS-MAX  
XR FLEXVOLT 54V BL 13.3J  
DCH735N-XJ  
955<sup>ERT\*</sup>



PERFORM PROTECT

WIRELESS TOOL CONTROL

PERFORATEUR SDS-MAX  
XR FLEXVOLT 54V BL 19.4J  
DCH775N-XJ  
1019<sup>ERT\*</sup>



PERFORM PROTECT

WIRELESS TOOL CONTROL

SCIE ALLIGATOR  
XR FLEXVOLT 54V BL 430 MM  
(PRODUIT LIVRÉ SANS LAME)  
DCS397N-XJ  
575<sup>ERT\*</sup>



TSTAK AIR LOCK

DÉCOUPEUSE  
XR FLEXVOLT 54V  
BL 230 MM  
DCG691N-XJ  
699<sup>ERT\*</sup>



WIRELESS TOOL CONTROL

RAINUREUSE À BÉTON  
XR FLEXVOLT 54V BL  
DCG200NT-XJ  
645<sup>ERT\*</sup>



PERFORM PROTECT TSTAK

WIRELESS TOOL CONTROL AIR LOCK

MALAXEUR  
XR FLEXVOLT 54V BL  
DCD240N-XJ  
475<sup>ERT\*</sup>



BURINEUR  
XR FLEXVOLT 54V BL 10.5J  
DCH832N-XJ  
645<sup>ERT\*</sup>

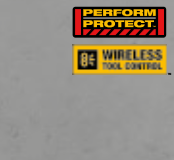

PERFORM PROTECT

WIRELESS TOOL CONTROL

BURINEUR  
XR FLEXVOLT 54V BL 19.4J  
DCH892N-XJ  
935<sup>ERT\*</sup>



PERFORM PROTECT

WIRELESS TOOL CONTROL



MARTEAU DE DÉMOLITION  
SDS-MAX XR FLEXVOLT 54V BL 27J  
DCH911NK-XJ  
1149<sup>ERT\*</sup>

PERFORM PROTECT WIRELESS TOOL CONTROL



PACK 2 BATTERIES XR FLEXVOLT 18V/54V  
6AH/2AH LI-ION + CHARGEUR RAPIDE

**DCB118T2-QW**

Temps de charge 60 min  
Chargeur multi-voltages XR 18V / 54V

**365<sup>€HT\*</sup>**

**54V XR FLEXVOLT 2 AH**



PACK 2 BATTERIES XR FLEXVOLT 18V/54V  
9AH/3AH LI-ION + CHARGEUR RAPIDE

**DCB118X2-QW**

Temps de charge 85 min  
Chargeur multi-voltages XR 18V / 54V

**465<sup>€HT\*</sup>**

**54V XR FLEXVOLT 3 AH**



PACK 2 BATTERIES XR FLEXVOLT 18V/54V  
12AH/4AH LI-ION + CHARGEUR RAPIDE

**DCB118Y2-QW**

Temps de charge 180 min  
Chargeur multi-voltages XR 18V / 54V

**569<sup>€HT\*</sup>**

**54V XR FLEXVOLT 4 AH**

SCIE SABRE  
XR FLEXVOLT 54V BL  
**DCS389NT-XJ**

**385<sup>€HT\*</sup>**

**TSTAK**



PERCEUSE VISSEUSE D'ANGLE  
XR FLEXVOLT 54V BL  
**DCD470N-XJ**

**619<sup>€HT\*</sup>**

**PERFORM PROTECT**



SOUFFLEUR  
XR FLEXVOLT 54V BL  
**DCM572N-XJ**

**279<sup>€HT\*</sup>**



SCIE PLONGEANTE  
XR FLEXVOLT 54V BL  
**DCS520NT-XJ**

**609<sup>€HT\*</sup>**

**WIRELESS TOOL CONTROL**

**AIR LOCK TSTAK**



SCIE À ONGLETS RADIALE  
XR FLEXVOLT 54V BL 305 MM  
**DCS781N-XJ**

**1099<sup>€HT\*</sup>**

**XPS WIRELESS TOOL CONTROL AIR LOCK**



SOUFFLEUR AXIAL  
XR FLEXVOLT 54V BL  
**DCMBA572N-XJ**

**315<sup>€HT\*</sup>**



**NEW**

**DISPONIBLE AVRIL 2024**

TRONÇONNEUSE XR FLEXVOLT 54V BL  
35 CM  
**DCMCS635N-XJ**

**486<sup>€HT\*</sup>**



BATTERIE XR FLEXVOLT  
18V/54V 15AH/5AH LI-ION

**DCB549-XJ**

Voltage XR FLEXVOLT 18V / 54V  
Ampérage 15Ah / 5Ah Li-Ion  
Quantité d'énergie 270 Wh  
Dimensions 175 x 80 x 97 mm  
Poids 2 kg

**54V XR FLEXVOLT 5 AH**

**365<sup>€HT\*</sup>**



SCIE À ONGLETS RADIALE  
XR FLEXVOLT 54V BL 250 MM  
**DCS727N-XJ**

**1005<sup>€HT\*</sup>**

**XPS WIRELESS TOOL CONTROL AIR LOCK**



TRONÇONNEUSE  
XR FLEXVOLT 54V BL 45 CM  
**DCMCS574N-XJ**

**419<sup>€HT\*</sup>**



TRONÇONNEUSE  
XR FLEXVOLT 54V BL 50 CM  
**DCMCS575N-XJ**

**459<sup>€HT\*</sup>**

**NEW**

**DISPONIBLE AVRIL 2024**

TAILLE-HAIES XR FLEXVOLT 54V  
65 CM 31 MM  
**DCMHT573N-XJ**

**264<sup>€HT\*</sup>**



SCIE À ONGLETS RADIALE  
XR FLEXVOLT 54V BL 216 MM  
**DCS777N-XJ**

**629<sup>€HT\*</sup>**

**XPS WIRELESS TOOL CONTROL AIR LOCK**



SCIE À TABLE  
XR FLEXVOLT 54V BL  
**DCS7485N-XJ**

**769<sup>€HT\*</sup>**

**AIR LOCK**



COMBISYSTEME  
BLOC MOTEUR  
XR FLEXVOLT 54V BL  
**DCMAS5713N-XJ**

**295<sup>€HT\*</sup>**



COUPE-BORDURE / DÉBROUSSAILLEUSE  
XR FLEXVOLT 54V BL  
**DCM571N-XJ**

**335<sup>€HT\*</sup>**



ASPIREUR TSTAK XR FLEXVOLT  
54V BL EAU ET POUSSIÈRES  
CLASSE M  
**DCV586MN-XJ**

**469<sup>€HT\*</sup>**

**WIRELESS TOOL CONTROL AIR LOCK TSTAK**

KIT ASPIREUR  
**DCV586MK-XJ**

**489<sup>€HT\*</sup>**

**NEW** **DISPONIBLE MARS 2024**

TONDEUSE XR FLEXVOLT 54V BL  
53 CM AUTOPROPULSÉE  
**DCMWS550N-XJ**

**693<sup>€HT\*</sup>**



**NEW**

**DISPONIBLE MARS 2024**

TONDEUSE XR FLEXVOLT 54V BL  
53 CM  
**DCMWS500N-XJ**

**608<sup>€HT\*</sup>**

**WIRELESS TOOL CONTROL AIR LOCK**

## PERCEUSES VISSEUSES SANS FIL



	PERCEUSES VISSEUSES XR 12V		PERCEUSES VISSEUSES XR 18V				
	DCD701D2-QW	DCD703L2T-QW	DCD708D2T-QW	DCD800H2T-QW	DCD805H2T-QW	DCD996P2-QW	DCD999H2T-QW
Prix	185€HT*	315€HT*	255€HT*	495€HT*	515€HT*	515€HT*	589€HT*
Batteries	2 x	2 x	2 x	2 x	2 x	2 x	2 x
Couple dur / tendre (Nm)	57.5 / 25.5	57.5 / 25.5	65 / 26	90 / 27	90 / 27	95 / 66	126.9 (9Ah) / 67.7
Régime à vide (tr/min)	0-425 / 1500	0-425 / 1500	0-450 / 1650	0-650 / 2000	0-650 / 2000	0-450 / 1300 / 2000	0-450 / 1300 / 2000
Percussion					✓	✓	✓
Cadence de frappe (cps/min)					0-11050 / 34000	0-8600 / 25500 / 38250	0-8500 / 25500 / 38250
Capacité mandrin (mm)	1.5 / 10	1.5 / 10	1.5 / 13	1.5 / 13	1.5 / 13	1.5 / 13	1.5 / 13
Type de mandrin	Plastique	Plastique	Plastique	Métal	Métal	Métal	Métal
Ø perçage max. bois / métal / béton (mm)	20 / 10 / -	20 / 10 / -	30 / 13 / -	55 / 13 / -	55 / 13 / 13	55 / 15 / 13	55 / 15 / 13
Type de moteur	Brushless	Brushless	Brushless	Brushless	Brushless	Brushless	Brushless
Réglage de couple	15	15	15	15	15	11	11
Poids sans batterie (kg)	0.9	0.7	1.1	1.28	1.34	1.6	1.6
LED	✓	✓	✓	✓	✓	✓	✓
Coffret							
Livrée avec	2 batteries, chargeur, clip ceinture.	2 batteries, chargeur, mandrin autoserrant, porte embout Hex, renvoi d'angle, clip ceinture.	2 batteries, chargeur, clip ceinture.	2 batteries, chargeur, clip ceinture, porte embout magnétique.	2 batteries, chargeur, clip ceinture, porte embout magnétique.	2 batteries, chargeur, clip ceinture, porte embout magnétique, poignée latérale.	2 batteries, chargeur, clip ceinture, porte embout magnétique, poignée latérale.
Disponible avec batteries cylindriques				DCD800P2T-QW 2 x 465€HT*	DCD805P2T-QW 2 x 485€HT*		DCD999T1-QW 1 x 489€HT*

### VISSEUSE À CHOCS ULTRA COMPACTE XR 18V 1.7AH LI-ION BL

**DCF850E2T-QW**

Type de moteur	Brushless
Couple de serrage max.	205 Nm
Régime à vide	0-100 / 2800 / 3250 tr/min
Cadence de frappe	0-3800 imp/min
Longueur	100 mm
Poids (sans batterie)	1.2 kg

Livrée avec 2 batteries POWERSTACK, chargeur, clip, coffret TSAK.



**429€HT\***

### CISAILLE À TÔLE

**DT70620-QZ 89€HT\***

Coupe jusqu'à 1.3 mm d'épaisseur  
Pivot 360°  
Cisaille à tôle pour visseuse avec  
attache universelle.



### COUPE TUBE POUR VISSEUSE

**DT20560-QZ 149€HT\***

Idéal pour la découpe de conduits  
plastiques type PER et PVC.  
Capacité de coupe 50 mm.  
Coupe 2x plus rapide qu'un outil à main.



## COFFRET TOUGHCASE BOIS ET MÉTAL 55 PIÈCES

**DT70757-QZ**

**50<sup>€HT\*</sup>**

Forets HSS-G Extreme diamètre : 3, 4, 5, 6, 8, 10, 12 mm  
 Mèches à bois plates diamètre : 14, 20 mm  
 Embouts 25 mm : PH1(x2), PH2(x2), SL6, SL8, PZ2(x25), PZ3(x2), T10(x3), T20(x3), T25(x2), T30(x2)  
 Embouts 50 mm : Pz2  
 Adaptateurs : 1/4" Hex à 1/4" et 1/4" Hex à 3/8"  
 Douille diamètre : 8 mm



## COFFRET TOUGHCASE DE 6 MÈCHES À BOIS 3 POINTES EXTREME

**DT90238-QZ**

**44<sup>€HT\*</sup>**

Ø 13, 16, 20, 22, 25, 32 mm

**EXTREME**



## COFFRET 14 PIÈCES AVEC EMBOUTS DE VISSAGE

**DT70512T-QZ**

**16<sup>€HT\*</sup>**

Impact Torsion : Ph1, Ph2, Ph3, Pz1, Pz2 x 3, Pz3, Pl6, T20, T25, T30  
 + 2 Porte-embouts magnétiques 85 mm et 125 mm



## COFFRET DE VISSAGE 32 PIÈCES

**DT7969-QZ**

**21<sup>€HT\*</sup>**

Embouts 25 mm : Pz1, Pz2(x2), Pz3, Ph1, Ph2(x2), Ph3, Pl3, Pl4, Pl5, Pl6.5, T10, T15, T20, T25, T27, T30, T40, H3, H4, H5, H6, T10H, T15H, T20H, T25H, T27H, T30H, T40H  
 Adaptateur 1/4" Hex à 1/4"  
 Porte-embouts à changement rapide



## COFFRET MÉTAL DE 7 FORETS SDS-PLUS ELITE

**DT8976-QZ**

**54<sup>€HT\*</sup>**

Coffret de 7 forets SDS-plus Carbure ELITE : **ELITE SERIES**  
 Ø 5, 6(x2), 8(x2), 10, 12 mm.



### 4 TAILLANTS

Pour une meilleure résistance, plus de précision et moins de vibrations.

### 4 HÉLICES

Pour une meilleure évacuation des poussières et un perçage plus rapide et plus propre.



Fabriqué en Allemagne



## COFFRET DE 29 FORETS MÉTAL HSS-G

**DT7926-XJ**

**121<sup>€HT\*</sup>**

Ø 1, 1.5, 2, 2.5, 3, 3.2, 3.3, 3.5, 4, 4.2, 4.5, 4.8, 5, 5.5, 6, 6.5, 7, 7.5, 8, 8.5, 9, 9.5, 10, 10.5, 11, 11.5, 12, 12.5, 13 mm

Revêtement en oxyde ferreux pour une meilleure durée de vie.



Tête auto-centreuse pour un perçage propre et précis



Fabriqué en Allemagne

**MODE PRÉCISION™**

**MINI**  **MAXI**  
0-200 Nm MAX      0-450 Nm MAX

**SERRAGE**







L'OUTIL FAIT UNE PAUSE AVANT LE PREMIER IMPACT POUR ÉVITER UN SERRAGE EXCESSIF

**DESSERRAGE**

L'OUTIL RÉDUIT LA VITESSE LORSQUE L'ATTACHE EST DESSERRÉE

**BOULONNEUSES SANS FIL**



	BOULONNEUSES XR 12V		BOULONNEUSES XR 18V				
	DCF903P2-QW	DCF901P2-QW	DCF922P2T-QW	DCF892P2T-QW	DCF900P2T-QW	DCF897NT-XJ	DCF961H2T-QW
<b>Prix</b>	<b>345€HT*</b>	<b>345€HT*</b>	<b>505€HT*</b>	<b>569€HT*</b>	<b>619€HT*</b>	<b>349€HT*</b>	<b>709€HT*</b>
<b>Batteries</b>	2 x 	2 x 	2 x 	2 x 	2 x 		2 x  POWERSTACK™
<b>Couple de serrage max. (Nm)</b>	340	340	406	812	1396	950	1632
<b>Couple de décollement max. (Nm)</b>	-	-	609	1084	1898	-	2373
<b>Régime à vide (tr/min)</b>	0-2850	0-2850	0-2500	0-600 / 1200 / 2000	0-650 / 1000 / 2300	0-400 / 1200 / 1900	0-440 / 800 / 1200
<b>Cadence de frappe (imp/min)</b>	0-3250	0-3250	0-3550	0-3250	0-2200	0-2400	0-1870
<b>Nombre de vitesses</b>	1	1	2 + précision + matériaux tendres	3 + précision	3 + précision	3	3 + précision
<b>Porte-outils</b>	3/8"	1/2"	1/2"	1/2"	1/2"	3/4"	1/2"
<b>Ø de boulons max.</b>	M 18	M 18	M 20	M 24	M 30	M 20	M 30
<b>Poids sans batterie (kg)</b>	1.1	1.1	1.1	1.7	2.9	2.6	3.4
<b>Éclairage LED</b>	✓	✓	✓	✓	✓	✓	✓
<b>Livrée avec</b>	2 batteries, chargeur, clip ceinture, coffret TSTAK.	2 batteries, chargeur, clip ceinture, coffret TSTAK.	2 batteries, chargeur, clip ceinture, coffret TSTAK.	2 batteries, chargeur, clip ceinture, coffret TSTAK.	2 batteries, chargeur, clip ceinture, coffret TSTAK.	Sans batterie ni chargeur, coffret TSTAK.	2 batteries, chargeur, coffret TSTAK.

**DOUILLES COMPACTES 38 MM**



<b>DT7530-QZ</b>	Ø 12 mm	<b>2.90€HT*</b>	<b>DT7533-QZ</b>	Ø 15 mm	<b>4.50€HT*</b>	<b>DT7536-QZ</b>	Ø 18 mm	<b>4.90€HT*</b>	<b>DT7539-QZ</b>	Ø 21 mm	<b>4.90€HT*</b>
<b>DT7531-QZ</b>	Ø 13 mm	<b>3.50€HT*</b>	<b>DT7534-QZ</b>	Ø 16 mm	<b>4.50€HT*</b>	<b>DT7537-QZ</b>	Ø 19 mm	<b>4.90€HT*</b>	<b>DT7540-QZ</b>	Ø 22 mm	<b>5.50€HT*</b>
<b>DT7532-QZ</b>	Ø 14 mm	<b>3.50€HT*</b>	<b>DT7535-QZ</b>	Ø 17 mm	<b>4.90€HT*</b>	<b>DT7538-QZ</b>	Ø 20 mm	<b>4.90€HT*</b>	<b>DT7541-QZ</b>	Ø 24 mm	<b>5.50€HT*</b>

**COFFRET DE 16 DOUILLES À CHOCS**

**DT7506-QZ 123€HT\***

Emmanchement 1/2, Ø 6, 8, 10, 11, 12, 13, 14, 16, 17, 18, 19, 20, 21, 22, 24, 27 + adaptateur



**COFFRET DE 8 DOUILLES À CHOCS**

**DT7507-QZ 70€HT\***

Emmanchement 1/2, Ø 10, 13, 15, 17, 19, 22, 24, 27 + adaptateur



## PUISSANCE ET PERFORMANCE !

LES 2 DERNIÈRES NOUVEAUTÉS DEWALT RÉUNIES  
DANS UN KIT AVEC 2 BATTERIES POWERSTACK

### KIT 2 OUTILS XR 18V 5AH LI-ION BL

#### DCK2050H2T-QW

11   Perceuse visseuse percussion DCD805	
Couple dur / tendre	90 / 27 Nm
12   Visseuse à chocs DCF850	
Couple max.	205 Nm

Livré avec 2 batteries POWERSTACK, chargeur, coffret TSTAK.



ÉCONOMIE DE  
**131 €HT**  
COMPARÉ À L'ACHAT INDIVIDUEL  
DE CHAQUE MACHINE

**599 €HT\***

KIT COMPLET DÉDIÉ AUX APPLICATIONS PRINCIPALES :  
PERÇAGE, VISSAGE, COUPE/MEULAGE

### KIT 3 OUTILS XR 18V 5AH LI-ION BL

#### DCK355P2T-QW

11   Perceuse visseuse DCD800	
Couple dur / tendre	90 / 27 Nm
12   Perforateur SDS-plus compact DCH172	
Force de frappe (E.P.T.A.)	1.4J
Ø perçage béton/bois/métal	16/16/10 mm
13   Meuleuse 125 mm DCG405	
Arrêt du disque	< 2 s

Livré avec 2 batteries, chargeur, coffret TSTAK.



ÉCONOMIE DE  
**258 €HT**

**695 €HT\***

CONSTITUEZ VOTRE ÉQUIPEMENT DEWALT  
À UN RAPPORT QUALITÉ / PRIX IMBATTABLE !

### KIT PREMIUM 8 OUTILS XR 18V 5AH LI-ION

#### DCK853P4-QW

11   Perceuse visseuse percussion DCD996
12   Visseuse à chocs DCF887
13   Scie circulaire DCS570
14   Multi-cutter DCS355
15   Lampe DCL050
16   Meuleuse DCG405
17   Perforateur SDS-plus DCH273
18   Scie sabre DCS367

Livré avec 4 batteries, chargeur double,  
3 coffrets et chariot TOUGHSYSTEM.



ÉCONOMIE DE  
**598 €HT**  
+ CHARIOT TOUGHSYSTEM  
OFFERT

**2099 €HT\***

**NEW**

**DISPONIBLE  
FÉVRIER 2024**

**SCIE À RUBAN XR 18V BL**

**DCS378N-XJ**

Capacité de coupe	86 x 86 mm
Longueur de lame	899 mm
Vitesse à vide	0-174 m/min
Vitesse variable	Oui (5 vitesses)
Poids	3.8 kg

Livrée sans batterie ni chargeur, lame bi-métal 18 TPI.



**449€HT\***



**LAME DE SCIE À RUBAN**

**DT8477-QZ 53€HT\***

899 mm 18 TPI



**SCIE À RUBAN ULTRA COMPACTE XR 18V BL**

**DCS377NT-XJ**

- Facilité d'accès dans les espaces restreints
- Utilisation à une main optimisée

Capacité de coupe	46 x 46 mm
Vitesse à vide	0-116 m/min
Vitesse variable	Oui
Poids	2.95 kg

Livrée sans batterie ni chargeur, avec lame bi-métal 18 TPI, coffret TSTAK.



**315€HT\***

**CISAILLE À MÉTAUX XR 18V**

**DCS496N-XJ**

- Ciseaux décalés pour couper des surfaces inégales telles que les matériaux de toiture ondulés ou effectuer des coupes de rayon serré de feuillards métalliques et conduits d'aération

Régime à vide	0-2450 cps/min
Cap. de coupe acier max.	1.3 mm
Rayon de coupe min.	25.4 mm
Poids	1.7 kg

Livrée sans batterie ni chargeur, en boîte carton.



**339€HT\***

**CISAILLE À MÉTAUX XR 18V**

**DCS491NT-XJ**

- Cisaille compacte et légère
- Lampe LED pour une meilleure visibilité de la coupe
- Gâchette à vitesse variable pour un meilleur contrôle

Vitesse	0-2450 cps/min
Cap. de coupe acier max.	1.3 mm
Cap. de coupe inox max.	1 mm
Poids	1.8 kg

Livrée sans batterie ni chargeur, coffret TSTAK.



**355€HT\***

**MEULEUSE 76 MM XR 18V 1.7AH LI-ION BL**

**DCS438E2T-QW**

Régime à vide	0-20000 tr/min
Profondeur de coupe	22 mm
Ø disque	76 mm
Alésage	10 mm
Poids (sans batterie)	0.94 kg

Livrée avec 2 batteries POWERSTACK, chargeur, 1 capot de protection avec semelle réglable et buse Airlock, 1 disque à tronçonner, 1 disque diamant multi-matériaux, 1 disque diamant, coffret TSTAK.



**409€HT\***

**COUPE TIGES FILETÉES XR 18V**

**DCS350NT-XJ**

Dimensions de tiges filetées	M6, M8, M10, M12
Régime à vide	30 cps/min
Poids	4 kg

Livré sans batterie, ni chargeur, coffret TSTAK.



**475€HT\***



**NEW****DISPONIBLE  
FÉVRIER 2024****APPLICATIONS SPÉCIFIQUES****LIME À BANDE XR 18V 1.7AH LI-ION BL****DCM200E2T-QW**

- Idéale pour la préparation et la finition des surfaces en métal, bois, plastique, céramique...

Vitesse de la bande	579 - 1700 m/min
Taille du bras / de la bande (mm)	13 x 457 mm
Changement de bande sans outil	Oui
Bras pivotant	173°
Poids (sans batterie)	1.3 kg

Livrée avec 2 batteries POWERSTACK, chargeur, poignée latérale, bras droit et déporté, raccord d'aspiration, 2 bandes abrasives 80 g, coffret TSTAK.

**549 €HT\***

**Alignement de la bande :**  
molette de guidage pour ajuster facilement la position de la bande.

**Changement de bande sans outil :**  
levier permettant de relâcher la bande.

**Bras interchangeables :**  
droit ou déporté.

EXISTE AUSSI :

**SANS BATTERIE  
NI CHARGEUR**

Boîte carton

**DCM200N-XJ 349 €HT\***

**Sélecteur de vitesse variable :**  
7 vitesses.



**Interrupteur à gâchette**  
à vitesse variable.

**BANDES  
LIMES****DT3604-QZ**

Dimensions : 13 x 457 mm  
Grain 40 - Pack de 10

**15 €HT\*****DT3605-QZ**

Dimensions : 13 x 457 mm  
Grain 80 - Pack de 10

**14 €HT\*****DT3606-QZ**

Dimensions : 13 x 457 mm  
Grain 120 - Pack de 10

**13 €HT\*****DT3607-QZ**

Mix dimensions : 13 x 457 mm  
Grain 40 (x4), grain 80 (x4), grain 120 (x2)

**9 €HT\*****RIVETEUSES XR 18V BL**

	<b>DCF403D2GT-QW</b>	<b>DCF414E2GT-QW</b>
<b>Moteur</b>	Brushless	Brushless
<b>Batteries</b>	2 x	2 x
<b>Ø rivet max.</b>	4.8 mm	6.4 mm
<b>Rivets par minute</b>	43	38
<b>Rivets par charge</b>	820	300
<b>Force de tir</b>	10 kN	20 kN
<b>Capacité de course</b>	25 mm	30 mm
<b>Longueur avec collecteur</b>	268 mm	268 mm
<b>Poids (sans batterie)</b>	1.6 kg	1.6 kg
<b>Livrée avec</b>	2 batteries renforcées, chargeur, clip ceinture, nez 2.4, 3.2, 4.0, 4.8 mm, coffret TSTAK.	2 batteries renforcées POWERSTACK, chargeur, clip ceinture, nez 4.8, 6.0, 6.4 mm, coffret TSTAK.

**699 €HT\*****1099 €HT\*****NEZ ET MORS  
DE RECHANGE****DCFA4032-QZ**

Assortiment de 4 nez pour DCF403  
(2.4, 3.2, 4.0, 4.8 mm)

**18 €HT\*****DCFA4031-QZ**

Mors pour DCF403

**7 €HT\*****DCFA4142-QZ**

Assortiment de 3 nez pour DCF414  
(4.8, 6.0, 6.4 mm)

**15 €HT\*****DCFA4141-QZ**

Mors pour DCF414

**9 €HT\*****CLÉS À CLIQUET À TÊTES INTERCHANGEABLES BL**

	<b>DCF500L2G-QW</b>	<b>DCF510E2G-QW</b>
<b>Batteries</b>	2 x	2 x
<b>Têtes</b>	1/4", 3/8" et porte embout hexagonal 1/4"	3/8" et 1/2"
<b>Couple max.</b>	75 Nm	102 Nm
<b>Régime à vide</b>	0-450 tr/min	0-300 tr/min
<b>Poids (sans batterie)</b>	0.9 kg	1.2 kg
<b>Livrée avec</b>	2 batteries renforcées, chargeur, mousse pour servante.	2 batteries POWERSTACK renforcées, chargeur, mousse pour servante.

**375 €HT\*****479 €HT\***

## MEULEUSES SANS FIL



	DCG405P2-QW	DCG409H2T-QW	DCG409VST1-QW	DCG418T2-QW	DCG440N-XJ	DCG460X2-QW
Prix	469€HT*	545€HT*	459€HT*	729€HT*	385€HT*	899€HT*
Puissance restituée max. (MW0)	966W	1553W	1560W	2075W	2300W	3000W
Ø disque (mm)	125	125	125	125	180	230
Batteries	2 x 18V XR	2 x 18V XR POWERSTACK	1 x 18V XR	2 x 54V XR	54V XR	2 x 54V XR
Type de Moteur	Brushless	Brushless	Brushless	Brushless	Brushless	Brushless
Régime à vide (tr/min)	0-9000	0-9000	0-3000 / 9000	0-9000	0-6500	0-6000
Interrupteur	à glissière	à glissière	à glissière	à gâchette	à gâchette	à gâchette
Perform & Protect	Frein & Embrayage	Frein & Embrayage	Frein & Embrayage	Frein & Embrayage	Frein & Embrayage	Frein & Embrayage
Arrêt du disque (s)	< 2	< 2	< 2	< 2	< 2	< 3
Démarrage progressif	✓	✓	✓	✓	✓	✓
Protection de surcharge	✓	✓	✓	✓	✓	✓
Système anti-redémarrage	✓	✓	✓	✓	✓	✓
Niveau de vibrations (m/s²)	4.4	8.3	6.9	6.1	4.5	2.8
Poids sans batterie (kg)	1.74	1.75	1.8	2.18	2.6	4.7
Coffret	✓	✓	✓	✓	-	✓
Livrée avec	2 batteries, chargeur, poignée latérale anti-vibration, carter de protection réglable sans outil, clé de service.	2 batteries POWERSTACK, chargeur, poignée latérale anti-vibration, carter de protection réglable sans outil, clé de service.	1 batterie, chargeur, poignée latérale anti-vibration, 2 carters de protection réglables sans outil (coupe/meulage), clé de service.	2 batteries, chargeur, poignée latérale anti-vibration, carter de protection réglable sans outil, clé de service.	Sans batterie ni chargeur, poignée latérale anti-vibration, 2 carters de protection réglables sans outils (coupe/meulage).	2 batteries, chargeur, poignée latérale anti-vibration, 2 carters de protection réglables sans outil (coupe/meulage), clé de service.

## APPLICATIONS ET ACCESSOIRES POUR MEULEUSES SANS FIL 125 MM

Applications**	COUPE LÉGÈRE : MÉTAL CARREAUX / MAÇONNERIE	COUPE MOYENNE - LOURDE MÉTAL	ÉBARBAGE MÉTAL	NETTOYAGE MÉTAL	COUPE BÉTON	MEULAGE BÉTON
Accessoires	 Disque turbo pour matériaux de construction/béton 125 x 22.2 mm DT3712-QZ 15€HT*	 Disque à tronçonner l'inox 125 x 22.2 mm, épaisseur 1.6 mm, moyeu plat DT43906-QZ 1.10€HT*	 Disque à lamelles type 29 Grain 80 Ø 125 mm DT3267-QZ 4.50€HT*	 Brosse circulaire pour meuleuse 65 mm M14 DT3480-QZ 5.50€HT*	 Disque laser pour béton dur/granités 125 x 22.2 mm, hauteur segment 7.5 mm DT3761-XJ 42€HT*	 Plateau de surfaçage pour la pierre 125 mm M14 simple DT3795-QZ 31€HT*
DCG405 / DCG406 18V XR	●●●●	●●●●	●●●●	●●	●●	●●
DCG409 18V XR	●●●●	●●●●	●●●●	●●●●	●●●●	●●
DCG418 54V XR	●●	●●●●	●●●●	●●●●	●●●●	●●●●
	●●●●	●●●●	●●●●	●●●●	●●●●	●●
	Meilleure productivité	Bonne productivité	Bonne productivité	Bonne productivité Occasionnel	Occasionnel	

\*\*90% des applications sont représentées

## ACCESSOIRES POUR MEULEUSES SANS FIL 230 MM

Applications	COUPE LÉGÈRE : MÉTAL CARREAUX / MAÇONNERIE	COUPE MOYENNE - LOURDE MÉTAL	MEULAGE MÉTAL	COUPE BÉTON
Accessoires	 Disque turbo pour matériaux de construction/béton, 230 x 22.2 mm DT3732-QZ 41€HT*	 Disque à tronçonner l'inox 230 x 22.2 mm, épaisseur 1.9 mm, moyeu plat DT43909-QZ 2.90€HT*	 Disque à meuler le métal 230 x 22.2 mm, épaisseur 6 mm, moyeu déporté DT43919-QZ 6.90€HT*	 Disque laser pour béton dur/granités 230 x 22.2 mm, hauteur segment 8.5 mm DT3763-XJ 93€HT*

## MEULEUSES FILAIRES 125 MM



	DWE4057-QS	DWE4157-QS	DWE4207K-QS	DWE4227-QS	DWE4237-QS	DWE4233-QS	DWE4357-QS	DWE4369-QS
Prix	99€HT*	109€HT*	139€HT*	155€HT*	159€HT*	179€HT*	269€HT*	269€HT*
Type de moteur	avec charbons	avec charbons	avec charbons	avec charbons	avec charbons	avec charbons	Brushless	Brushless
Puissance	800W	900W	1010W	1200W	1400W	1400W	1700W	1700W
Régime à vide (tr/min)	0-11800	0-11800	0-11000	0-11000	0-11500	0-11500	0-2200 / 10500	0-1800 / 8000
Démarrage progressif	✓	✓	✓	✓	✓	✓	✓	✓
Perform & Protect							Frein & Embrayage	Frein & Embrayage
Vitesse variable							✓	✓
Niveau de vibrations (m/s <sup>2</sup> )	9.4	11	7.3	8.3	8.3	8.3	6.6	4.4
Interrupteur	à glissière	à glissière	à glissière	à glissière	à glissière	à gâchette	à glissière	à glissière
Poids (kg)	1.8	2.1	2.2	2.2	2.1	2.2	2.3	2.3
Livrée avec	Carter de protection réglable sans outil, poignée latérale, clé de service.		Carter de protection réglable sans outil, poignée latérale anti-vibration, clé, de service, coffret.	Carter de protection réglable sans outil, poignée latérale anti-vibration, clé de service.				

### MEULEUSE 2200W 230 MM

#### DWE492K-QS

Ø disque	230 mm
Puissance	2200W
Régime à vide	6600 tr/min
Niveau de vibrations	7.1 m/s <sup>2</sup>
Poids	5.2 kg

Livrée avec carter de protection, poignée latérale, flasque intérieur/extérieur, clé de service, coffret.



**165€HT\***

### MEULEUSE 1500W 125 MM - VITESSE VARIABLE INTERRUPTEUR GLISSIÈRE

#### DWE4257KT-QS

- Molette à vitesse variable afin d'adapter la vitesse en fonction des différents matériaux

Ø disque	125 mm
Puissance	1500W
Régime à vide	0-2800 / 10500 tr/min
Niveau de vibrations	8.3 m/s <sup>2</sup>
Poids	2.6 kg

Livrée avec carter de protection sans outil, poignée latérale anti-vibration et multi-positions, flasque intérieur/extérieur, clé de service, carter pour meuleuses DWE46150-XJ, plateau de surfacage, coffret TSTAK.



Inclus : carter de polissage avec aspiration et plateau de surfacage !

**249€HT\***

### FLASQUE DE SERRAGE

#### DT3559-QZ 17€HT\*

- Serrage à la main rapide pour gagner du temps sur le chantier.
- Adapté pour toutes les meuleuses angulaires de filetage M14 (Bosch, Makita, Milwaukee, Hitachi)



### DISQUES À TRONÇONNER EN DIAMANT EXTREME® MÉTAL

Conçus spécialement pour une performance et une durabilité maximale.

Ces disques peuvent être utilisés sur un grand nombre de métaux avec des meuleuses d'angle (avec et sans-fil), ainsi qu'avec des tronçonneuses à disque.



DT40252-QZ	Ø 125 x 22.2 mm Épaisseur 1.3 mm	29€HT*
DT40255-QZ	Ø 230 x 22.2 mm Épaisseur 1.5 mm	60€HT*
DT40257-QZ	Ø 355 x 25.4 mm Épaisseur 3.3 mm	206€HT*

**AGRAFEUSE DE CLÔTURE  
XR 18V 5AH LI-ION BL**
**DCFS950P2-QW**

- Déblocage du perceur sans outil, gain de temps
- Mode séquentiel et mode rafale
- Outil sans fil pour plus de liberté
- 3 vitesses pour optimiser l'enfoncement des agrafes

Ø agrafe	9Ga
Longueur agrafe	40 / 45 / 50 mm
Capacité magasin	30 agrafes + 5 en sécurité
Régime à vide	13000 / 14000 / 15000 tr/min
Poids (sans batterie)	4.2 kg

Livrée avec 2 batteries, chargeur, coffret.

**1059€HT\***

 BOÎTES  
DE 960  
AGRAFES

**AGRAFES CRANTÉES  
ÉLECTRO-ZINGUÉES  
POUR AGRAFEUSE  
DE CLÔTURE**

DFS9150B1G-QZ	40 mm	73€HT*
DFS9175B1G-QZ	45 mm	86€HT*
DFS9200B1G-QZ	50 mm	98€HT*

**CLOUEUR DE CHARPENTE  
XR 18V 5AH LI-ION BL**
**DCN692P2-QW**

Ø pointes	2.8-3.3 mm
Inclinaison magasin	33°
Longueur pointes	50-90 mm
Capacité magasin	55 pointes
Poids (sans batterie)	4.1 kg

Livré avec 2 batteries, chargeur, crochet de chevron, palpeur de protection pour le bardage, coffret.

**855€HT\***

 Pointes en bande  
papier 33°  
crantées  
électro-zinguées

**POINTES POUR CLOUEUR  
DE CHARPENTE**

 BOÎTES DE  
2200 POINTES

DNPT28R50G12Z	2.8 x 50 mm	72€HT*
DNPT28R75G12Z	2.8 x 75 mm	88€HT*
DNPT31R90G12Z	3.1 x 90 mm	123€HT*

**CLOUEUR DE FINITION 16Ga  
XR 18V 2AH LI-ION BL**
**DCN660D2-QW**

- Design compact, léger et ergonomique pour un meilleur confort et support durant les périodes d'utilisation prolongées

Ø pointes	1.2 mm
Inclinaison magasin	20°
Longueur pointes	32-63 mm
Capacité magasin	110 pointes
Poids (sans batterie)	2.4 kg

Livrée avec 2 batteries, chargeur, coffret TSTAK.

**629€HT\***
**POINTES 16Ga**

 BOÎTES DE  
2500 POINTES

DNBA1632GZ	Pointes 16Ga 20° 1.2 x 32 mm	22€HT*
DNBA1638GZ	Pointes 16Ga 20° 1.2 x 38 mm	25€HT*
DNBA1650GZ	Pointes 16Ga 20° 1.2 x 50 mm	27€HT*

**CLOUEUR DE FINITION 18Ga  
XR 18V 2AH LI-ION BL**
**DCN680D2-QW**

- Le mode coup par coup permet de fixer de manière précise et le mode rafale permet de fixer jusqu'à 4 pointes par seconde

Ø pointes	1.25 mm
Longueur pointes	15-50 mm
Capacité magasin	110 pointes
Mode d'actionnement / tir	Percussion et séquentiel
Poids (sans batterie)	2.4 kg

Livré avec 2 batteries, chargeur, crochet de suspension, coffret TSTAK.

**619€HT\***
**POINTES 18Ga**

 BOÎTES DE  
5000 POINTES

DNBT1830GZ	Pointes 18Ga 1.02 x 30 mm	19€HT*
DNBT1835GZ	Pointes 18Ga 1.02 x 35 mm	22€HT*
DNBT1840GZ	Pointes 18Ga 1.02 x 40 mm	25€HT*

**COMPRESSEUR XR 18V AVANTAGE BL 10L**
**DCC1018N-XJ**

Réservoir	9.5L
Débit d'air	28.3 l/min à 6.2 Bars
Pression max.	8.2 (18V) / 9.6 (54V) Bars
Puissance	0.3 kW
Type de pompe	Sans huile

Pointes 18GA/charge	1220 (54V 6Ah) / 650 (18V 4Ah)
Type de régulateur	OneTurn™
Puissance sonore	80 dBA
Poids	11 kg
Dimension (LxIxH)	394 x 318 x 356 mm

Livré sans batterie ni chargeur.

**415€HT\***

## FRAISEUSE POUR PLAQUES DE PLÂTRE XR 18V BL

### DCE555N-XJ

- Corps affiné avec revêtement caoutchouc
- Lampe LED pour éclairer la surface de travail
- Changement des accessoires sans outil

Régime à vide 0-26000 tr/min

Porte-outils 3.2 mm (1/4") - 6.4 mm (1/8")

Poids 0.75 kg

Livrée sans batterie ni chargeur, porte-outils 3.2 mm et 6.4 mm, butée de profondeur réglable, pare-poussières amovible, foret pour plaques de plâtre.



**179** €HT\*

Lampe LED : éclairage de la zone de travail.

Interrupteur étanche à la poussière.



Protection anti-poussière amovible : environnement de travail sans poussière.

Butée de profondeur réglable et escamotable.

Corps ultra-mince : bonne prise en main, maniabilité.

**NEW**

## FORETS PLAQUE DE PLÂTRE

### DT6620-QZ

**9** €HT\*

Emmanchement 1/8  
32 x 60 mm



## FORETS MULTI-MATÉRIAUX

### DT6621-QZ

**8** €HT\*

Emmanchement 1/8  
37 x 60 mm



## FORETS PLAQUE DE PLÂTRE

### DT6622-QZ

**17** €HT\*

Emmanchement 1/4  
43 x 73 mm



## CLOUEUR BÉTON ET ACIER XR 18V 5AH LI-ION BL

### DCN890P2-QW

Force de frappe 105J

Angle magasin 15°

Capacité magasin 30 pointes

Longueur pointes 13-57 mm

Ø pointes 2.6-3.7 mm

Poids (sans batterie) 4.2 kg

Livré avec 2 batteries, chargeur, 2 nez, coffret.



**1045** €HT\*



## KIT VISSEUSE À PLAQUES DE PLÂTRE ET LASER

### PACKPLAQUISTE

1 | Visseuse à plaques de plâtre DCF620D2K-QW

Livrée avec 2 batteries XR 18V 2Ah Li-Ion, chargeur.

2 | Laser multilignes 3x360° DCE089D1G-QW

Livré avec 1 batterie XR 12V 2Ah Li-Ion, chargeur.

3 | Trépied télescopique DE0733-XJ

Les articles sont livrés séparément.

ÉCONOMIE DE  
**194** €HT

**969** €HT\*



## LAMPE TRÉPIED XR 18V 3000 LM

### DCL079-XJ

Tête pivotante 200°

Niveaux d'éclairage 3

Protection eau et poussières IP55

Éclairage en hauteur pour un positionnement optimal de la lumière

Hauteur max. 2.2 m

Flux lumineux 1000-1800-3000 Lm

Poids (sans batterie) 7.4 kg

Livrée sans batterie ni chargeur.



**329** €HT\*



## KIT 3 OUTILS XR 18V 5AH LI-ION BL

### DCK304P2-QW

1 | Visseuse à plaques de plâtre DCF620

2 | Perforateur SDS-plus 2.6J DCH133

3 | Meuleuse 125 mm DCG405

Livré avec 2 batteries, chargeur, sac souple.

ÉCONOMIE DE  
**359** €HT

**649** €HT\*



## PERFORATEURS-BURINEURS SDS-PLUS SANS FIL



	DCH172P2-QW	DCH273P2T-QW	DCH323T2-QW	DCH333X2-QW	DCH417X2-QW
<b>Prix</b>	<b>515€HT*</b>	<b>609€HT*</b>	<b>845€HT*</b>	<b>959€HT*</b>	<b>1099€HT*</b>
<b>Batteries</b>	2 x	2 x	2 x	2 x	2 x
<b>Ø de perçage max.</b>	16 mm	24 mm	28 mm	30 mm	32 mm
<b>Force de frappe (E.P.T.A.)</b>	1.4J	2.1J	2.8J	3.5J	4.5J
<b>Cadence de frappe (cps/min)</b>	0-4980	0-4600	0-4390	0-4480	0-4200
<b>Régime à vide (tr/min)</b>	0-1060	0-1100	0-980	0-1000	0-725
<b>Poids (kg)</b>	2.3	3.1	4.6	4.6	5.5
<b>Niveau de vibrations (m/s²)</b>	8.8	6.6	7.5	8.5	6.3
<b>Modes (Rotation/Perforation/Percussion)</b>	2	3	3	3	3
<b>Mandrin à changement rapide</b>					✓
<b>Perform &amp; Protect</b>					
<b>Wireless Tool Control</b>					
<b>Livré avec</b>	2 batteries, chargeur, poignée latérale multi-positions, clip ceinture, coffret TSTAK. + Pour le perforateur DCH417X2-QW : 6 mèches plates, 4 forets métal, 4 forets SDS-plus, 2 burins SDS-plus, 1 pointe SDS-plus.		2 batteries, chargeur, poignée latérale multi-positions, clip ceinture, coffret TSTAK. + Pour le perforateur DCH417X2-QW : 6 mèches plates, 4 forets métal, 4 forets SDS-plus, 2 burins SDS-plus, 1 pointe SDS-plus.		

## PERFORATEURS-BURINEURS SDS-PLUS FILAIRES



	D25033K-QS	D25134K-QS	D25144K-QS	D25333K-QS	D25417KT-QS
<b>Prix</b>	<b>169€HT*</b>	<b>235€HT*</b>	<b>245€HT*</b>	<b>385€HT*</b>	<b>689€HT*</b>
<b>Puissance</b>	710W	800W	900W	950W	1000W
<b>Ø de perçage max.</b>	22 mm	26 mm	28 mm	30 mm	32 mm
<b>Force de frappe (E.P.T.A.)</b>	2.0J	2.8J	3.0J	3.5J	4.2J
<b>Cadence de frappe (cps/min)</b>	0-5680	0-5540	0-5350	0-5200	0-4700
<b>Régime à vide (tr/min)</b>	0-1550	0-1500	0-1450	0-1150	0-820
<b>Poids (kg)</b>	2.5	3.0	3.1	3.7	4.3
<b>Niveau de vibrations (m/s²)</b>	13.6	15.7	14.9	6.9	8.2
<b>Modes (Rotation/Perforation/Percussion)</b>	3	3	3	3	3
<b>Perform &amp; Protect</b>					
<b>Coffret</b>	✓				
<b>Poignée latérale multi-positions</b>	✓	✓	✓	✓	✓
<b>Butée de profondeur</b>	✓	✓	✓	✓	✓
<b>Mandrin à changement rapide</b>		✓	✓		✓
<b>Livré avec</b>					Gants, lunettes de protection et 15 forets, mèches à bois et métaux.

# ELITE SERIES™



## FORETS SDS-PLUS



**DURÉE DE VIE AMÉLIORÉE**  
Sablage à grande vitesse renforçant le corps du foret.



**RÉSISTANT AU FER À BÉTON**  
Conçu pour une meilleure durabilité dans les conditions les plus extrêmes.



**4 TAILLANTS POUR UNE MEILLEURE PERFORMANCE**

Tête en carbure soudée pour plus de résistance. Brasée à partir de 16 mm.

RÉFÉRENCE	DIMENSIONS	PVC*
DT8912-QZ	6 x 50 x 110 mm	4.90 <sup>EHT*</sup>
DT8913-QZ	6 x 100 x 160 mm	5.50 <sup>EHT*</sup>
DT8914-QZ	6 x 150 x 210 mm	7.90 <sup>EHT*</sup>
DT8915-QZ	6 x 200 x 260 mm	9.50 <sup>EHT*</sup>
DT8916-QZ	6.5 x 100 x 160 mm	6.90 <sup>EHT*</sup>
DT8917-QZ	6.5 x 150 x 210 mm	8.90 <sup>EHT*</sup>
DT8918-QZ	6.5 x 200 x 260 mm	11 <sup>EHT*</sup>

RÉFÉRENCE	DIMENSIONS	PVC*
DT8919-QZ	6.5 x 250 x 310 mm	12 <sup>EHT*</sup>
DT8920-QZ	7 x 100 x 160 mm	7.90 <sup>EHT*</sup>
DT8921-QZ	7 x 150 x 210 mm	8.50 <sup>EHT*</sup>
DT8922-QZ	8 x 50 x 110 mm	6.50 <sup>EHT*</sup>
DT8923-QZ	8 x 100 x 160 mm	6.50 <sup>EHT*</sup>
DT8924-QZ	8 x 150 x 210 mm	8.50 <sup>EHT*</sup>
DT8925-QZ	8 x 200 x 260 mm	9.50 <sup>EHT*</sup>

RÉFÉRENCE	DIMENSIONS	PVC*
DT8926-QZ	8 x 250 x 310 mm	13 <sup>EHT*</sup>
DT8927-QZ	8 x 400 x 460 mm	25 <sup>EHT*</sup>
DT8928-QZ	10 x 100 x 160 mm	8.50 <sup>EHT*</sup>
DT8929-QZ	10 x 150 x 210 mm	9.50 <sup>EHT*</sup>
DT8930-QZ	10 x 200 x 260 mm	13 <sup>EHT*</sup>
DT8931-QZ	10 x 250 x 310 mm	14 <sup>EHT*</sup>
DT8932-QZ	10 x 400 x 460 mm	22 <sup>EHT*</sup>

RÉFÉRENCE	DIMENSIONS	PVC*
DT8933-QZ	12 x 100 x 160 mm	11 <sup>EHT*</sup>
DT8934-QZ	12 x 150 x 200 mm	12 <sup>EHT*</sup>
DT8935-QZ	12 x 200 x 260 mm	15 <sup>EHT*</sup>
DT8936-QZ	12 x 260 x 310 mm	17 <sup>EHT*</sup>
DT8937-QZ	12 x 410 x 460 mm	31 <sup>EHT*</sup>



## FORETS SDS-MAX



**GRANDE RÉSISTANCE DE LA FLÛTE**  
Épaisseur du corps renforcée pour éviter toutes ruptures.



**DURÉE DE VIE AMÉLIORÉE**  
Sablage à grande vitesse renforçant le corps du foret.



**RÉSISTANT AU FER À BÉTON**  
Conçu pour une meilleure durabilité dans les conditions les plus extrêmes.



**4 TAILLANTS POUR UNE MEILLEURE PERFORMANCE**

Tête en carbure soudée pour plus de résistance.

RÉFÉRENCE	DIMENSIONS	PVC*
DT60809-QZ	16 x 200 x 340 mm	56 <sup>EHT*</sup>
DT60810-QZ	16 x 400 x 540 mm	66 <sup>EHT*</sup>
DT60811-QZ	18 x 200 x 340 mm	58 <sup>EHT*</sup>
DT60812-QZ	18 x 400 x 540 mm	65 <sup>EHT*</sup>
DT60813-QZ	19 x 200 x 340 mm	65 <sup>EHT*</sup>
DT60814-QZ	19 x 400 x 540 mm	71 <sup>EHT*</sup>
DT60815-QZ	19 x 550 x 670 mm	78 <sup>EHT*</sup>
DT60816-QZ	20 x 200 x 340 mm	57 <sup>EHT*</sup>
DT60817-QZ	20 x 400 x 540 mm	68 <sup>EHT*</sup>

RÉFÉRENCE	DIMENSIONS	PVC*
DT60818-QZ	20 x 800 x 920 mm	91 <sup>EHT*</sup>
DT60819-QZ	22 x 200 x 340 mm	59 <sup>EHT*</sup>
DT60820-QZ	22 x 400 x 540 mm	76 <sup>EHT*</sup>
DT60821-QZ	22 x 800 x 920 mm	97 <sup>EHT*</sup>
DT60822-QZ	24 x 200 x 340 mm	60 <sup>EHT*</sup>
DT60823-QZ	24 x 400 x 540 mm	74 <sup>EHT*</sup>
DT60824-QZ	25 x 200 x 340 mm	63 <sup>EHT*</sup>
DT60825-QZ	25 x 400 x 540 mm	83 <sup>EHT*</sup>
DT60826-QZ	25 x 800 x 920 mm	109 <sup>EHT*</sup>

RÉFÉRENCE	DIMENSIONS	PVC*
DT60827-QZ	26 x 200 x 340 mm	80 <sup>EHT*</sup>
DT60828-QZ	26 x 400 x 540 mm	92 <sup>EHT*</sup>
DT60829-QZ	28 x 250 x 380 mm	76 <sup>EHT*</sup>
DT60830-QZ	28 x 450 x 570 mm	90 <sup>EHT*</sup>
DT60831-QZ	28 x 550 x 670 mm	98 <sup>EHT*</sup>
DT60832-QZ	30 x 250 x 380 mm	84 <sup>EHT*</sup>
DT60833-QZ	30 x 450 x 570 mm	101 <sup>EHT*</sup>
DT60834-QZ	32 x 250 x 380 mm	85 <sup>EHT*</sup>
DT60835-QZ	32 x 450 x 570 mm	104 <sup>EHT*</sup>

RÉFÉRENCE	DIMENSIONS	PVC*
DT60836-QZ	32 x 800 x 920 mm	134 <sup>EHT*</sup>
DT60837-QZ	35 x 250 x 380 mm	113 <sup>EHT*</sup>
DT60838-QZ	35 x 450 x 570 mm	119 <sup>EHT*</sup>
DT60839-QZ	35 x 550 x 670 mm	140 <sup>EHT*</sup>
DT60840-QZ	36 x 450 x 570 mm	130 <sup>EHT*</sup>
DT60842-QZ	38 x 450 x 570 mm	175 <sup>EHT*</sup>

## PERFORATEURS-BURINEURS SDS-MAX SANS FIL



6.1 J  
6 KG



13.3 J  
10 KG



19.4 J  
11 KG



	DCH481X2-QW	DCH735X2-QW	DCH775X2-QW
<b>Prix</b>	<b>1055€HT*</b>	<b>1385€HT*</b>	<b>1445€HT*</b>
<b>Batteries</b>	2 x	2 x	2 x
<b>Ø de perçage max.</b>	40 mm	48 mm	52 mm
<b>Cadence de frappe (cps/min)</b>	3150	1450-2900	1105-2210
<b>Régime à vide (tr/min)</b>	540	177-355	145-290
<b>Niveau de vibrations (m/s²)</b>	9.4	9	10.1
<b>Modes (Rotation/Perforation/Percussion)</b>	3	2	2
<b>Perform &amp; Protect</b>			
<b>Wireless Tool Control</b>			
<b>Livré avec</b>	2 batteries, chargeur, poignée latérale multi-positions, coffret.	2 batteries, chargeur, poignée latérale multi-positions, coffret.	2 batteries, chargeur, poignée latérale multi-positions, coffret.

## PERFORATEURS-BURINEURS SDS-MAX FILAIRES

6.1 J  
6 KG



10.5 J  
8 KG



13.3 J  
10 KG



19.4 J  
11 KG



	D25481K-QS	D25614K-QS	D25733K-QS	D25773K-QS
<b>Prix</b>	<b>509€HT*</b>	<b>695€HT*</b>	<b>905€HT*</b>	<b>1045€HT*</b>
<b>Puissance</b>	1050W	1350W	1600W	1700W
<b>Ø de perçage max.</b>	40 mm	45 mm	48 mm	52 mm
<b>Cadence de frappe (cps/min)</b>	3150	2900	2705	2210
<b>Régime à vide (tr/min)</b>	540	380	355	290
<b>Niveau de vibrations (m/s²)</b>	9.4	9	9.6	12.4
<b>Modes (Rotation/Perforation/Percussion)</b>	3	2	2	2
<b>Perform &amp; Protect</b>				
<b>Livré avec</b>	Poignée latérale multi-positions, coffret.			

**POINTE SDS-MAX CARBURE XLR**

<b>DT6888-QZ</b>	300 mm	<b>33€HT*</b>
<b>DT6889-QZ</b>	400 mm	<b>35€HT*</b>

**BURIN PLAT SDS-MAX CARBURE XLR**

<b>DT6811-QZ</b>	300 x 25 mm	<b>34€HT*</b>
<b>DT6812-QZ</b>	400 x 25 mm	<b>36€HT*</b>
<b>DT6818-QZ</b>	360 x 50 mm	<b>40€HT*</b>



**NEW****DISPONIBLE  
JANVIER 2024**

12 positions  
d'orientation  
du burin.

Couvercle démontable :  
accès aux charbons et réparation facilités.

Indicateur de service :  
avertissement sur l'état d'usure des charbons.

**NEW****DISPONIBLE  
FÉVRIER 2024****06 WIRELESS  
TOOL CONTROL**

Wireless Tool Control :  
connexion sans fil aux  
aspirateurs, gestion  
optimale de la poussière.

**PERFORM  
PROTECT**

Mécanisme flottant :  
faibles vibrations,  
temps de travail accru.



Poignées latérales amovibles :  
réduction de l'encombrement,  
manœuvre plus aisée dans les  
tranchées.

Moteur Brushless :  
performances, taille compacte.

EXISTE AUSSI :  
**EN VERSION FILAIRE**

**D25966-QS 1499€HT\***

**BURINEUR SDS-MAX 1600W 17.5J****D25881K-QS**

Puissance	1600W
Force de frappe (E.P.T.A.)	17.5J
Cadence de frappe	1060-2160 cps/min
Orientation du burin	12 positions
Niveau de vibrations	14.9 m/s <sup>2</sup>
Poids	10.4 kg

Livré avec poignée latérale  
multi-positions, coffret.

**859€HT\*****DÉMOLISSEUR 28 MM HEX XR FLEXVOLT  
54V 5AH LI-ION - 41J****DCH966Z2-QW**

Force de frappe (E.P.T.A.)	41J
Cadence de frappe	1080 cps/min
Orientation du burin	1 position
Niveau de vibrations (burinage)	6.1 m/s <sup>2</sup>
Poids (sans batterie)	18.5 kg

Livré avec 2 batteries, chargeur DCB118, poignée auxiliaire, pointe hexagonale 28 mm.

**54V XR FLEXVOLT 5 AH****PERFORM  
PROTECT****06 WIRELESS  
TOOL CONTROL****2249€HT\*****BURINEURS SDS-MAX ET MARTEAUX  
DE DÉMOLITION FILAIRES****NEW****NEW**

	<b>D25810K-QS</b>	<b>D25832K-QS</b>	<b>D25881K-QS</b>	<b>D25911K-QS</b>	<b>D25966-QS</b>	<b>D25981K-QS</b>
Prix	<b>465€HT*</b>	<b>659€HT*</b>	<b>859€HT*</b>	<b>1059€HT*</b>	<b>1499€HT*</b>	<b>1909€HT*</b>
Porte-outil	SDS-Max				28 mm HEX	
Puissance	1050 W	1350 W	1600 W	1700 W	1800 W	2100 W
Moteur Brushless	Non	Non	Non	Oui	Oui	Non
Force de frappe (E.P.T.A.)	7.1J	10.5J	17.5J	27J	41J	62J
Cadence de frappe (cps/min)	3100	1450 - 2900	1060 - 2160	810 - 1620	1080	960
Orientation du burin	12 positions	18 positions	12 positions	12 positions	1 position	1 position
Niveau de vibrations (m/s <sup>2</sup> )	8.5	8.7	14.9	6.0	6.8	4.8
Poids (kg)	5.6	7.4	10.4	12.8	18.8	31
Perform & Protect	<b>PERFORM PROTECT</b>	<b>PERFORM PROTECT</b>	-	<b>PERFORM PROTECT</b>	<b>PERFORM PROTECT</b>	<b>PERFORM PROTECT</b>
Équipement	Poignée latérale multi-positions, coffret.				Poignée auxiliaire, pointe hexagonale 28 mm.	Chariot de transport.

**SYSTÈME D'EXTRACTION DES  
POUSSIÈRES POUR LE BURINAGE****DWH051-XJ****115€HT\***

- Pour perforateurs-burineurs SDS-max et marteaux de démolition SDS-max

Livré avec 3 nez interchangeables, 2 adaptateurs porte-outil, mallette en tissu.

**PERFORM  
PROTECT****SYSTÈME D'EXTRACTION  
DES POUSSIÈRES****NEW****DWH052-XJ****99€HT\***

- Pour démolisseurs avec porte-outil HEX
- Accepte tous burins et pointes jusqu'à 32 mm de large

Livré dans une mallette en tissu.

**CHARIOT DE  
TRANSPORT  
POUR DÉMOLISSEUR****D259811-XJ****189€HT\***

- Convient à tous les démolisseurs





**WIRELESS  
TOOL CONTROL**

# CONNAISSEZ-VOUS LE SYSTÈME WIRELESS TOOL CONTROL ?

La commande d'outils sans fil est un système de télécommande qui utilise la technologie traditionnelle de radiofréquence semblable à l'ouverture automatique d'un garage ou le système de verrouillage centralisé pour l'automobile.

## QUELS SONT LES AVANTAGES DU SYSTÈME WTC ?



**Amélioration de l'autonomie de travail sur les extracteurs de poussière alimentés par batterie.** L'extracteur s'arrête de fonctionner lorsque l'outil n'est pas en marche.



**Réduction du bruit.** Les systèmes d'extraction sont bruyants et la possibilité d'éteindre le moteur dès que nécessaire améliore l'expérience utilisateur.



**Coût et complexité de la technologie considérablement réduits :** radio fréquence traditionnelle au lieu de Bluetooth.

### RAINUREUSE À BÉTON XR FLEXVOLT 54V 2AH LI-ION BL

#### DCG200T2-QW

• Autonomie : jusqu'à 8 m de saignées par charge sur du parpaing (20 mm de profondeur) avec une batterie DCB547

Régime à vide	9000 tr/min
Profondeur de coupe	32 mm
Largeur de rainure	35 mm
Ø de disque de tronçonnage	125 mm
Poids (sans batterie)	3.7 kg

Livrée avec 2 batteries, chargeur, 2 disques, coffret TSTAK.



**54V XR FLEXVOLT 2AH BRUSHLESS**



**989 €HT\***

### ASPIRATEUR TSTAK XR FLEXVOLT 54V 2AH LI-ION BL EAU ET POUSSIÈRES - CLASSE M

#### DCV586MT2-QW

Aspiration eau et poussières	CLASSE M
Débit d'air max.	24.7 L/sec
Contenance eau / poussières	7.5 L / 11 L
Décolmatage automatique	Oui
Poids (sans batterie)	7.5 kg

Livré avec 2 batteries, chargeur, tuyau d'aspiration 2.4 m x 32 mm, 2 filtres, télécommande.



**809 €HT\***



**5 SACS D'ASPIRATEUR EN TISSU**

**DCV9402-XJ 19 €HT\***



**FILTRE DE REMPLACEMENT CLASSE M**

**DCV5861-XJ 25 €HT\***



### DÉCOUPEUSE XR FLEXVOLT 54V 3AH LI-ION BL 230 MM

#### DCS691X2-QW

• Idéale pour la découpe du béton, de l'acier, des tuiles, blocs de ciment, des margelles...

Ø disque / alésage	230 / 22.2 mm
Capacité de coupe	83 mm
Régime à vide	6600 tr/min
Poids (sans batterie)	5.7 kg

Livrée avec 2 batteries, chargeur, disque diamant 230 mm, clé de serrage.



**54V XR FLEXVOLT 3AH BRUSHLESS**



**1125 €HT\***

### DISQUE BÉTON DIAMANT

RÉFÉRENCE	DÉSIGNATION	PVC*
DT20462-QZ	Disque béton ELITE diamant généraliste 230 x 22.23 mm	121 €HT*
DT20463-QZ	Disque béton ELITE diamant généraliste 305 x 22.23 mm	213 €HT*
DT20464-QZ	Disque béton ELITE diamant généraliste 355 x 25.4 mm	285 €HT*
DT20465-QZ	Disque béton dense ELITE diamant 355 x 25.4 mm	249 €HT*
DT20466-QZ	Disque béton asphalte ELITE diamant 230 x 22.23 mm	100 €HT*
DT20467-QZ	Disque béton asphalte ELITE diamant 355 x 25.4 mm	235 €HT*



**5X PLUS DE DURÉE DE VIE\***

**ELITE SERIES**

\*\*Par rapport à la gamme standard.

## POUR LA COUPE DE BRIQUES DE FORTE DENSITÉ CLASSE 20

Boîte de transmission et roulements étanches à la poussière : pour une meilleure durée de vie.

RETROUVEZ LA VIDÉO DE DÉMONSTRATION DE LA SCIE ALLIGATOR®



Système à double lame avec peu de vibrations : arrêt des lames en moins de 3 secondes.

Système de changement de lame robuste, rapide et facile pour réduire les temps d'arrêt.



Convient également pour la coupe de fibre de bois.



### SCIE ALLIGATOR® 1700W 450 MM

#### DWE398-QS

Courses à vide	0-3000 cps/min
Course de lame	40 mm
Longueur de lame	450 cm
Frein de lame	0.2 sec
Poids	5.5 kg

Livrée avec jeu de lames carbure brique haute densité, clé Allen.

**635** €HT\*

### SCIE ALLIGATOR® XR FLEXVOLT 54V 2AH LI-ION 450 MM

#### DCS398T2-QW

Courses à vide	0-2000 cps/min
Course de lame	40 mm
Longueur de lame	450 cm
Frein de lame	0.2 sec
Poids (sans batterie)	5.6 kg

Livrée avec 2 batteries, chargeur, jeu de lames carbure brique haute densité, clé Allen.



**919** €HT\*

### LOT 10 JEUX DE LAMES + SCIE ALLIGATOR® 1700W 450 MM

#### KIT2976-QS

- 10 jeux de lames pour la coupe de briques de forte densité DT2976
- Scie Alligator® 1700W 450 mm DWE398



**1890** €HT\*

### ACHETEZ 10 JEUX DE LAMES

POUR LA COUPE DE BRIQUES DE FORTE DENSITÉ ET BÉNÉFICIEZ DE LA SCIE ALLIGATOR®

## OFFERTE



#### BRIQUE

DT2976-QZ	DT2974-QZ	DT99591-QZ
Lame TCT 450 mm Forte densité	Lame TCT 450 mm Faible densité	Lame FLEXVOLT HSS 450 mm Forte densité
<b>189</b> €HT*	<b>126</b> €HT*	<b>187</b> €HT*



#### BÉTON CELLULAIRE

DT2975-QZ
Lame TCT 450 mm Béton cellulaire
<b>129</b> €HT*



#### BOIS

DT2978-QZ	DT99593-QZ
Lame HSS 450 mm Bois tendre et dur	Lame TCT 450 mm Bois tendre et dur
<b>71</b> €HT*	<b>70</b> €HT*



#### FIBRE DE BOIS

DT2976-QZ
Lame TCT 450 mm Forte densité
<b>189</b> €HT*



#### ISOLATION

DT2979-QZ
Lame HSS 450 mm Matériaux d'isolation
<b>131</b> €HT*



## SCIES SABRES SANS FIL



	DCS312D2-QW	DCS369P2-QW	DCS367P2-QW	DCS386H2T-QW	DCS389T2-QW
<b>Prix</b>	<b>269€HT*</b>	<b>469€HT*</b>	<b>515€HT*</b>	<b>595€HT*</b>	<b>729€HT*</b>
<b>Batteries</b>	2 x <b>12V XR</b>	2 x <b>12V XR</b>	2 x <b>12V XR</b>	2 x <b>12V XR</b> <small>POWERSTACK</small>	2 x <b>54V XR</b>
<b>Moteur Brushless</b>	✓	✓	✓	✓	✓
<b>Régime à vide (tr/min)</b>	<b>0-2800</b>	<b>0-2800</b>	<b>0-2900</b>	<b>0-3000</b>	<b>0-3000</b>
<b>Course de lame (mm)</b>	<b>16</b>	<b>16</b>	<b>28.6</b>	<b>28.6</b>	<b>28.6</b>
<b>Cap. de coupe Bois (mm)</b>	<b>90</b>	<b>90</b>	<b>300</b>	<b>300</b>	<b>300</b>
<b>Cap. de coupe Métal (mm)</b>	<b>40</b>	<b>40</b>	<b>100</b>	<b>130</b>	<b>130</b>
<b>Cap. de coupe PVC (mm)</b>	<b>90</b>	<b>90</b>	<b>160</b>	<b>160</b>	<b>160</b>
<b>Changement de lame</b>	<b>sans outil</b>	<b>sans outil</b>	<b>sans outil</b>	<b>sans outil</b>	<b>sans outil</b>
<b>Nombre de positions de la lame</b>	<b>2</b>	<b>2</b>	<b>4</b>	<b>2</b>	<b>2</b>
<b>Lampe LED</b>	✓	✓	✓	✓	✓
<b>Niveau de vibrations (m/s²)</b>	<b>5.7</b>	<b>8.1</b>	<b>17.5</b>	<b>18</b>	<b>15</b>
<b>Poids (kg)</b>	<b>1.4</b>	<b>1.5</b>	<b>2.3</b>	<b>3.5</b>	<b>3.8</b>
<b>Coffret</b>	<b>STAK</b>	<b>STAK</b>	<b>STAK</b>	<b>STAK</b>	<b>STAK</b>

## TROUVEZ VOTRE PRODUIT EN FONCTION DE L'APPLICATION

BOIS	LAME BIM DÉMOLITION			LAME BIM PLUNGEPOINT				
	DT90380-QZ	DT90381-QZ	DT90382-QZ	DT2351-QZ	DT2359-QZ	DT2349-QZ	DT2320-QZ	DT2350-QZ
	Longueur (mm)	152	228	304	152	152	228	228
Nombre de lames par paquet	5	5	5	5	5	5	100	5
Nombre de dents (TPI)	6	6	6	6 / Bois tendre	6 / Bois avec clous	6	6	6
<b>Prix</b>	<b>23€HT*</b>	<b>29€HT*</b>	<b>37€HT*</b>	<b>21€HT*</b>	<b>19€HT*</b>	<b>24€HT*</b>	<b>418€HT*</b>	<b>27€HT*</b>

MÉTAL	LAME BIM STANDARD						LAME BIM POUR MÉTAL ÉPAIS							
	DT2385-QZ	DT2384-QZ	DT2361-QZ	DT2354-QZ	DT2353-QZ	DT2323-QZ	DT90384-QZ	DT90385-QZ	DT90386-QZ	DT90387-QZ	DT90388-QZ	DT90389-QZ	DT90390-QZ	DT90391-QZ
	Longueur (mm)	152	152	152	203	203	203	152	152	228	228	228	304	304
Nombre de lames par paquet	5	5	5	5	5	100	5	5	5	5	5	5	5	5
Nombre de dents (TPI)	10	18	14	18	14	14	10	14	10	14	18	10	14	18
<b>Prix</b>	<b>15€HT*</b>	<b>15€HT*</b>	<b>15€HT*</b>	<b>18€HT*</b>	<b>15€HT*</b>	<b>281€HT*</b>	<b>21€HT*</b>	<b>22€HT*</b>	<b>25€HT*</b>	<b>26€HT*</b>	<b>28€HT*</b>	<b>33€HT*</b>	<b>35€HT*</b>	<b>36€HT*</b>

SPÉCIFIQUE	LAME ISOLATION			LAME CARBURE GRIT						LAME MÉTAL SÉCABLE	
	DT2450-QZ	DT2451-QZ	DT2452-QZ	DT2332-QZ	DT2333-QZ	DT2335-QZ	DT2420-QZ	DT2421-QZ	DT2422-QZ	DT2417-QZ	DT2416-QZ
	Longueur (mm)	225	300	400	152	228	228	240	305	457	152
Nombre de lames par paquet	2	2	1	1	1	1	1	1	1	5	5
Nombre de dents (TPI)	6	6	6	23	18	14	18	14	14	14-18	14-18
Matériaux	Isolant	Isolant	Isolant	Fontes et PVC	Fontes et PVC	Béton cellulaire et brique	Béton cellulaire et brique	Béton cellulaire et brique	Béton cellulaire et brique	Métal	Métal
<b>Prix</b>	<b>37€HT*</b>	<b>49€HT*</b>	<b>45€HT*</b>	<b>15€HT*</b>	<b>17€HT*</b>	<b>33€HT*</b>	<b>34€HT*</b>	<b>46€HT*</b>	<b>64€HT*</b>	<b>16€HT*</b>	<b>20€HT*</b>

## SCIES CIRCULAIRES SANS FIL

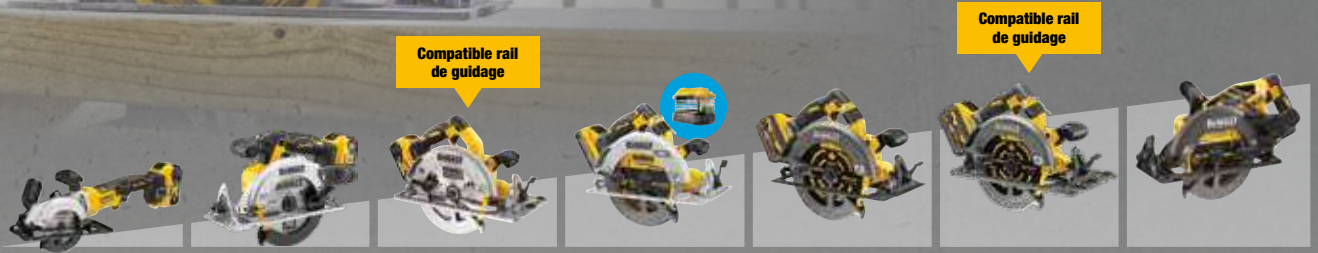

	DCS571P2-QW	DCS565P2-QW	DCS572P2-QW	DCS573H2T-QW	DCS578T2-QW	DCS579T2-QW	DCS577T2-QW
Prix	495€HT*	529€HT*	549€HT*	605€HT*	695€HT*	719€HT*	779€HT*
Batteries	2 x 18V XR Li-Ion	2 x 18V XR Li-Ion	2 x 18V XR Li-Ion	2 x 18V XR Li-Ion POWERSTACK	2 x 54V XR VOLT Li-Ion	2 x 54V XR VOLT Li-Ion	2 x 54V XR VOLT Li-Ion
Côté de la lame	Gauche	Gauche	Droite	Droite	Droite	Droite	Gauche
Type de moteur	Brushless	Brushless	Brushless	Brushless	Brushless	Brushless	Brushless
Ø lame / alésage (mm)	115 x 9,5	165 x 20	184 x 16	190 x 30	190 x 30	190 x 30	190 x alésage diamant
Régime à vide (tr/min)	4500	4950	5500	5500	5800	5800	5800
Inclinaison	45°	50°	57°	57°	57°	57°	53°
Capacité de coupe 90° (mm)	38	55	58 (54 mm avec le rail)	67	67	61 (57 mm avec le rail)	65
Capacité de coupe 45° (mm)	25	42	44 (40 mm avec le rail)	49	49	43 (39 mm avec le rail)	50
Frein	✓	✓	✓	✓	✓	✓	✓
Lampe LED	✓	✓	✓	✓	✓	✓	✓
Aspiration des poussières	✓	✓	✓	✓	✓	✓	✓
Crochet	✓	✓	✓	✓	✓	✓	✓
Poids sans batterie (kg)	2.5	2.6	3.6	3.6	3.6	3.7	5
Livrée avec	Lame carbure 24 dents, guide parallèle, buse Airlock, clé, coffret TSTAK.	Lame carbure 24 dents, guide parallèle, buse Airlock, clé, coffret TSTAK.	Lame 24 dents, guide parallèle, buse Airlock, clé, coffret TSTAK.	Lame carbure 24 dents, guide parallèle, buse Airlock, clé, coffret TSTAK.	Lame carbure 24 dents, guide parallèle, buse Airlock, clé, coffret TSTAK.	Lame carbure 24 dents, guide parallèle, buse Airlock, clé, coffret TSTAK.	Lame carbure 24 dents, buse Airlock, clé, softbag.

## LAMES DE SCIE CIRCULAIRE



RÉFÉRENCE	DÉSIGNATION	PVC*
DT10304-QZ	190 x 30 mm - 24 dents	33€HT*
DT10302-QZ	184 x 20 mm - 24 dents	30€HT*
DT10624-QZ	165 x 20 mm - 24 dents	29€HT*
DT10640-QZ	165 x 20 mm - 40 dents	40€HT*
DT10303-QZ	184 x 16 mm - 40 dents	37€HT*
DT1670-QZ	184 x 16 mm - 60 dents	45€HT*



RÉFÉRENCE	DÉSIGNATION	PVC*
DT10397-QZ	Pack de 3 lames : 2 x 165 mm - 24 dents, 1 x 165 mm - 40 dents	86€HT*
DT10399-QZ	Pack de 3 lames : 190 mm - 24 dents	79€HT*

**FENTES ANTI-VIBRATION :**  
améliorant la précision et réduisant le bruit.



**CARBURE PREMIUM :**  
carbure C3 réaffûtable jusqu'à 3x.

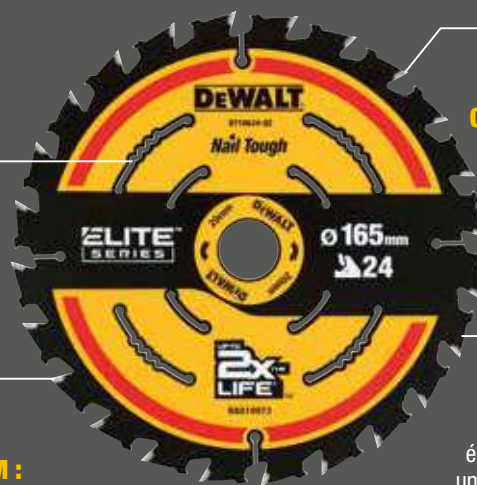

**COUPE RAPIDE ET PRÉCISE :**  
denture ultra aiguisée pour plus de rapidité et éviter les éclatements.



**DENTURE RÉSISTANTE :**  
épaulement anti-retour permettant une meilleure résistance aux chocs.



**Nail Tough** RECOMMANDÉES POUR TOUT TYPE DE BOIS MÊME AVEC LES CLOUS.



RETROUVEZ LA VIDÉO DE DÉMONSTRATION



**AFFLEUREUSE DÉFONCEUSE XR 18V 5AH LI-ION BL**

**DCW604P2-QW**

Régime à vide	16000 / 25500 tr/min
Profondeur de plongée max.	55 mm
Pince de serrage	6-8 mm
Ø fraisage max.	30 mm
Poids (sans batterie)	2.4 kg

Livrée avec 2 batteries, chargeur, base affleurage, base défonçage, adaptateur pour l'extraction des poussières (pour les 2 bases), guide parallèle (pour les 2 bases), pince 8 mm, clé, coffret TSTAK.



**715 €HT\***



**2 éclairages LED :** amélioration de la visibilité au niveau de la fraise.

**Contrôle électronique de la vitesse :**  
- Démarrage progressif  
- Vitesse constante sous charge

**Ajustement de la profondeur micrométrique** et barillet avec butée de profondeur.

**Changement de base rapide.**

**PROMO**

**DT90016-QZ**  
**COFFRET DE 12 FRAISES OFFERT**  
**VALEUR DE 115 €HT**



**RABOT XR 18V 5AH LI-ION BL**

**DCP580P2-QW**

Régime à vide	0-15000 tr/min
Largeur de rabotage	82 mm
Longueur de la semelle	295 mm
Profondeur de coupe max.	2 mm
Profondeur de feuillure	9 mm
Poids (sans batterie)	2.5 kg

Livré avec 2 batteries, chargeur, fers réversibles au carbure de tungstène, clé hexagonale, guide pour feuillures, sac à copeaux, coffret TSTAK.



**549 €HT\***



**FRAISEUSE À LAMELLES XR 18V 5AH LI-ION BL**

**DCW682P2-QW**

• Profondeurs de fraisage préréglées pour les lamelles N°0, N°10 et N°20	
Régime à vide	0-9000 tr/min
Ø fraisage max.	102 mm
Profondeur de fraisage max.	20 mm
Réglage du guide	0-90°
Poids (sans batterie)	2.5 kg

Livrée avec 2 batteries, chargeur, lame carbure, buse Airlock, sac à poussière, coffret TSTAK.



**599 €HT\***



**PONCEUSE EXCENTRIQUE 125 MM XR 18V 5AH LI-ION BL**

**DCW210P2-QW**

• **Maintien de la vitesse constante pour réduire les écarts et creux de ponçage**

Ø plateau	125 mm
Orbites par minute	0-8000 / 12000 orb/min
Taille de l'orbite	2.6 mm
Niveau de vibrations	2.5 m/s <sup>2</sup>
Poids (sans batterie)	0.9 kg

Livrée avec 2 batteries, chargeur, sac à poussière, coffret TSTAK.



**449 €HT\***



**MULTI-CUTTER XR 18V 5AH LI-ION BL + 35 ACCESSOIRES**

**DCS356P2-QW**

3 plages de vitesse	0-15000 / 0-17000 / 0-20000 osc/min
Angle d'oscillation	1.6°
Changement d'accessoires	Sans outil
Poids (sans batterie)	1.5 kg

Livré avec 2 batteries, chargeur, 35 accessoires, coffret TSTAK.



**489 €HT\***

**COFFRET TOUGHCASE MULTI-CUTTER**

**DT20761-QZ 58 €HT\***

- 2 lames 43x30 mm 20 TPI
- 1 lame 43x30 mm 18 TPI
- 1 lame 100 mm 22 TPI
- 1 lame 52 mm



## SCIE À TABLE ET À ONGLETS RETOURNABLE 2000W 305 MM

### D27107XPS-QS

- Système XPS pour une meilleure visibilité du trait de coupe

Régime à vide	0-4000 tr/min
Ø lame / alésage	305 / 30 mm
Inclinaison tête	48°
Capacité d'onglets (G/D)	48° / 48°
Cap. de coupe 90° (h x L)	63 x 205 mm
Cap. de coupe 45° (h x L)	60 x 110 mm
Poids	40 kg

Livrée avec lame carbure 48 dents, guide parallèle, couteau diviseur, poussoir, adaptateur d'aspiration, carter de protection.



**1729** €HT\*



Tête de scie dotée d'une lame de 305 mm : permet une profondeur de coupe jusqu'à 155 mm.

Roulettes pour déplacer la scie facilement.



Piètement repliable : robuste et facile d'emploi.

**LAMES POUR LA COUPE DU BOIS DUR ET TENDRE, MDF, CONTREPLAQUÉS, STRATIFIÉS PLACAGES, ALUMINIUM ET PVC**

LAME DE SCIE CIRCULAIRE STATIONNAIRE EXTREME WORKSHOP

**DT4260-QZ 86** €HT\*

305 x 30 mm, 60 dents, ATB/Coupe fine, angle d'attaque -5°.

LAME DE SCIE CIRCULAIRE STATIONNAIRE EXTREME WORKSHOP

**DT4288-QZ 105** €HT\*

305 x 30 mm, 80 dents, TCG/Coupe très fine, angle d'attaque -5°.

LAME DE SCIE CIRCULAIRE STATIONNAIRE EXTREME WORKSHOP

**DT4290-QZ 119** €HT\*

305 x 30 mm, 96 dents, TCG/Coupe très fine, angle d'attaque -5°.

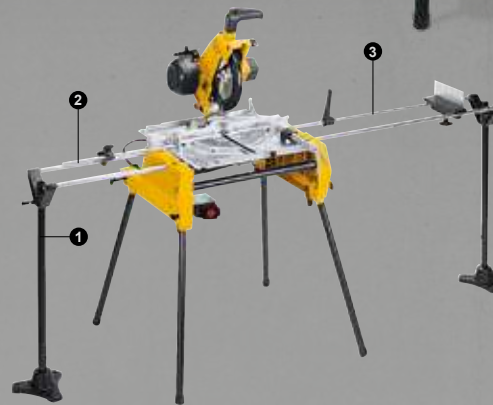

- DE3474-XJ**  
Pied réglable ..... 125 €HT\*
- DE3491-XJ**  
Paire de barres de guidage, 500 mm ..... 79 €HT\*
- DE3494-XJ**  
Paire de barres de guidage, 1000 mm ..... 105 €HT\*

## GAMME DE SCIES À ONGLETS ET TABLE SUPÉRIEURE



	D27113-QS	D27111-QS	D27112-QS
Prix	<b>929</b> €HT*	<b>1099</b> €HT*	<b>1219</b> €HT*
Scie radiale	Non	Oui	Oui
Puissance	1600W	1500W	1600W
Régime à vide (tr/min)	3300	3000	3300
Ø lame / alésage (mm)	305 / 30	305 / 30	305 / 30
Inclinaison max. de la lame	48°	45°	45°
Capacité de coupe d'onglets (G/D)	50 / 50°	50 / 60°	50 / 60°
Capacité de coupe 90° en tronçonnage (h x L) (mm)	85 x 160	90 x 220	90 x 290
Capacité de coupe 45° en tronçonnage (h x L) (mm)	55 x 110	50 x 155	50 x 200
Hauteur max. en défilage (scie à table) (mm)	51	51	51
Poids (kg)	19.5	26.5	23
Système XPS : repérage du trait de coupe grâce à la projection de l'ombre de la lame		-	-
Livrée avec	Lame 60 dents, carter de protection pour scie à table, poussoir, guide parallèle, mors de serrage, clés.	Lame carbure 24 dents, carter de protection pour scie à table, guide parallèle, poussoir, clé de service.	Lame carbure 24 dents, carter de protection pour scie à table, guide parallèle, poussoir, clé de service.



Le système XPS (Cross cut positioning system) est le nom du système qui permet de projeter l'ombre de la lame sur la pièce à découper et indique exactement là où la lame va se positionner. **Ce système assure une précision, une visibilité et une fiabilité exceptionnelle.**



345 x 76 MM    244 x 76 MM    345 x 44 MM    244 x 44 MM  
 303 x 110 MM    211 x 112 MM    268 x 36 MM    212 x 76 MM  
 90°/90°    45°/90°    90°/45°    45°/45°

## SCIE À ONGLETS RADIALE 305 MM - 1675W

### DWS780-QS

Puissance	1675W
Régime à vide	1900-3800 tr/min
Ø lame / alésage	305 / 30 mm
Inclinaison de tête (G/D)	49 / 49°
Coupes d'onglets (G/D)	50 / 60°
Poids	24.8 kg

Livrée avec lame haute qualité 60 dents, clé de service, sac à poussière, mors de serrage.



**1099** €HT\*

**Guidage précis**  
grâce aux 2 rails horizontaux avec guide en bronze.

**JUSQU'À 345 MM DE CAPACITÉ DE COUPE**

**Butée arrière de grandes dimensions :** appui des matériaux, précision.



**Échelle gravée en acier inoxydable :** avec angles pré-indexés.

**Dispositif de verrouillage des onglets :** assurant des ajustements précis et rapides des angles jusqu'à 50° à gauche et 60° à droite.

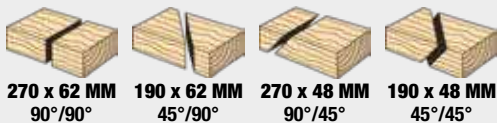

270 x 62 MM    190 x 62 MM    270 x 48 MM    190 x 48 MM  
 90°/90°    45°/90°    90°/45°    45°/45°

## SCIE À ONGLETS RADIALE 216 MM - 1800W

### DWS777-QS

Puissance	1800W
Régime à vide	6300 tr/min
Ø lame / alésage	216 / 30 mm
Inclinaison de tête (G)	48°
Coupes d'onglets (G/D)	50 / 50°
Poids	14 kg

Livrée avec lame carbure 24 dents, clé de service, mors de serrage.



**599** €HT\*

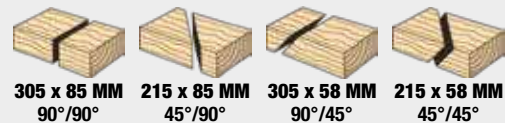

305 x 85 MM    215 x 85 MM    305 x 58 MM    215 x 58 MM  
 90°/90°    45°/90°    90°/45°    45°/45°

## SCIE À ONGLETS RADIALE 250 MM - 1850W

### DWS778-QS

Puissance	1850W
Régime à vide	4300 tr/min
Ø lame / alésage	250 / 30 mm
Inclinaison de tête (G)	48°
Coupes d'onglets (G/D)	50 / 50°
Poids	17.5 kg

Livrée avec lame carbure 24 dents, clé de service, mors de serrage.



**729** €HT\*



## SCIE À TABLE 2000W 250 MM

### DWE7492-QS

Régime à vide	0-4800 tr/min
Ø lame / alésage	250 / 30 mm
Inclinaison	45°
Capacité de coupe 90° / 45°	77 / 55 mm
Capacité longitudinale max. droite / gauche	825 / 558 mm
Poids	26.5 kg

Livrée avec lame carbure 24 dents, guide d'onglets, 2 clés, guide parallèle, poussoir, buse de sortie.



**949** €HT\*

## ASPIRATEUR 38L 1400W CLASSE M

### DWV905M-QS

Filtration des poussières	Classe M
Débit d'air max.	75 L/sec
Contenance eau / poussières	18.4 L / 38 L
Décolmatage automatique	Oui
Poids	15 kg

Livré avec 2 filtres conformes à la classe M, tuyau antistatique de 4.6 m de long (diamètre 32 mm), kit de raccordement Airlock, sac d'aspirateur en tissu, boîte carton.



**749** €HT\*



# STATIONNAIRE SANS FIL

**L'AUTONOMIE NÉCESSAIRE  
POUR UNE JOURNÉE DE TRAVAIL !**

**Nouvelle transmission à entraînement direct :** réduction de la perte d'énergie, autonomie élevée avec 1 seule batterie.

**0€ WIRELESS TOOL CONTROL**

**Wireless Tool Control :** connexion sans fil avec d'autres outils. Allumage et arrêt de l'aspirateur en simultané avec la scie.



**Table rectifiée en aluminium :** légèreté et précision à 0.1°.

**Échelle en acier inoxydable avec angles pré-indexés :** facilité d'utilisation, fiabilité.

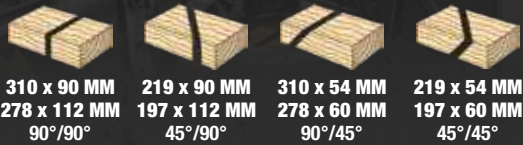

310 x 90 MM 219 x 90 MM 310 x 54 MM 219 x 54 MM  
278 x 112 MM 197 x 112 MM 278 x 60 MM 197 x 60 MM  
90°/90° 45°/90° 90°/45° 45°/45°

## SCIE À ONGLETS RADIALE XR FLEXVOLT 54V 3AH LI-ION BL 305 MM

**DCS781X2-QW**

Régime à vide	3800 tr/min
Ø lame / alésage	305 / 30 mm
Inclinaison de tête (G/D)	48 / 48°
Coupes d'onglets (G/D)	50 / 60°
Poids	23 kg

Livrée avec 2 batteries, chargeur, lame carbure 60 dents, sac à poussière, clé de service, mors de serrage.

**54V XR FLEXVOLT 54V** BRUSHLESS



**1525 €HT\***

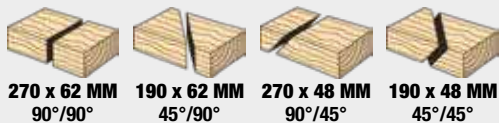

270 x 62 MM 190 x 62 MM 270 x 48 MM 190 x 48 MM  
90°/90° 45°/90° 90°/45° 45°/45°

## SCIE À ONGLETS RADIALE XR FLEXVOLT 54V 2AH LI-ION BL 216 MM

**DCS777T2-QW**

• Système XPS pour une meilleure visibilité du trait de coupe

Régime à vide	6300 tr/min
Ø lame / alésage	216 / 30 mm
Inclinaison tête (G/D)	48°
Coupes d'onglets (G/D)	50 / 50°
Poids	14 kg

Livrée avec 2 batteries, chargeur, lame carbure 24 dents, clé de service, mors de serrage.

**54V XR FLEXVOLT 54V** BRUSHLESS



**975 €HT\***

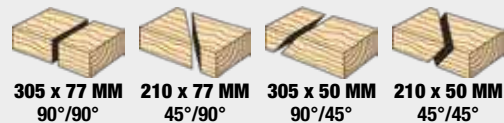

305 x 77 MM 210 x 77 MM 305 x 50 MM 210 x 50 MM  
90°/90° 45°/90° 90°/45° 45°/45°

## SCIE À ONGLETS RADIALE XR FLEXVOLT 54V 2AH LI-ION BL WTC 250 MM

**DCS727T2-QW**

Régime à vide	4300 tr/min
Ø lame / alésage	250 / 30 mm
Inclinaison tête (G/D)	49 / 49°
Coupes d'onglets (G/D)	50 / 60°
Poids	20.5 kg

Livrée avec 2 batteries, chargeur, lame carbure 24 dents XR Runtime, clé de service, mors de serrage.

**54V XR FLEXVOLT 54V** BRUSHLESS



**1349 €HT\***

## SCIE À TABLE XR FLEXVOLT 54V 2AH LI-ION BL

**DCS7485T2-QW**

Régime à vide	5800 tr/min
Ø lame / alésage	210 / 30 mm
Inclinaison	-3 / 48°
Capacité maximum (G/D)	318 / 610 mm
Capacité de coupe 90° / 45°	65 / 45 mm
Poids	22 kg

Livrée avec 2 batteries, chargeur, lame carbure, guide d'onglet, 2 clés, guide parallèle, poussoir, adaptateur pour captage des poussières.

**54V XR FLEXVOLT 54V** BRUSHLESS



**1109 €HT\***

## ASPIRATEUR TSTAK XR FLEXVOLT 54V 2AH LI-ION BL EAU ET POUSSIÈRES - CLASSE M

**DCV586MT2-QW**

Aspiration eau et poussières	CLASSE M
Débit d'air max.	24.7 L/sec
Contenance eau / poussières	7.5 L / 11 L
Décolmatage automatique	Oui
Poids	7.5 kg

Livré avec 2 batteries, chargeur, tuyau d'aspiration 2.4 m x 32 mm, 2 filtres, télécommande.

**54V XR FLEXVOLT 54V** BRUSHLESS



**809 €HT\***



**BAISSE DE PRIX À PARTIR  
DU 1<sup>ER</sup> FÉVRIER 2024**

**NIVEAUX  
LASER  
À PILES**

**PRIX EN  
BAISSE**



**NEW**



**NEW**



**DW088K-XJ**

**DW088CG-XJ**

**DW089CG-XJ**

Prix	<del>279€HT*</del> <b>199€HT*</b>	<b>249€HT*</b>	<b>489€HT*</b>
Laser	<b>Croix</b>	<b>Croix</b>	<b>Multilignes 3 x 180°</b>
Type de ligne	<b>1 ligne horizontale 1 ligne verticale</b>	<b>1 ligne horizontale 1 ligne verticale</b>	<b>3 x 360° 1 ligne horizontale à 180° 2 lignes verticales à 180°</b>
Faisceaux laser	<b>ROUGE</b>	<b>VERT</b>	<b>VERT</b>
Portée (avec cellule de détection - non fournie)	<b>15 m (50 m)</b>	<b>20 m (50 m)</b>	<b>20 m (50 m)</b>
Précision	<b>+/- 3 mm à 10 m</b>	<b>+/- 3 mm à 10 m</b>	<b>+/- 3 mm à 10 m</b>
Plage de nivellement	<b>+/- 4°</b>	<b>+/- 4°</b>	<b>+/- 4°</b>
Filetage pour trépied	<b>1/4"</b>	<b>1/4"</b>	<b>1/4"</b>
Équipement	<b>3 piles alcalines (AA), support mural, coffret.</b>	<b>3 piles alcalines (AA), support mural, coffret.</b>	<b>4 piles alcalines (AA), support mural, coffret.</b>

**NIVEAUX LASER CROIX  
SUR BATTERIE**

**PRIX EN  
BAISSE**



**PRIX EN  
BAISSE**



**PRIX EN  
BAISSE**



**DCLE34021D1-QW**

**DCE088D1G18-QW**

**DCE822D1G18-QW**

**DCE0825D1G-QW**

Prix	<b>389€HT*</b>	<del>439€HT*</del> <b>419€HT*</b>	<del>545€HT*</del> <b>499€HT*</b>	<del>625€HT*</del> <b>579€HT*</b>
Laser	<b>Croix</b>	<b>Croix</b>	<b>Croix + 2 points</b>	<b>Croix + 5 points</b>
Type de ligne	<b>1 ligne horizontale 1 ligne verticale</b>	<b>1 ligne horizontale 1 ligne verticale</b>	<b>1 ligne horizontale, 1 ligne verticale Aplomb haut et bas</b>	<b>1 ligne horizontale, 1 ligne verticale, 5 points</b>
Faisceaux laser	<b>VERT</b>	<b>VERT</b>	<b>VERT</b>	<b>VERT</b>
Portée (avec cellule de détection - non fournie)	<b>55 m (100 m)</b>	<b>85 m (100 m)</b>	<b>85 m (100 m) / Points : 45 m</b>	<b>30 m (50 m) / Points : 45 m</b>
Précision	<b>+/- 3 mm à 10 m</b>	<b>+/- 3 mm à 10 m</b>	<b>+/- 3 mm à 10 m</b>	<b>+/- 3 mm à 10 m</b>
Plage de nivellement	<b>+/- 4°</b>	<b>+/- 4°</b>	<b>+/- 4°</b>	<b>+/- 4°</b>
Filetage pour trépied	<b>1/4" et 5/8"</b>	<b>1/4" et 5/8"</b>	<b>1/4" et 5/8"</b>	<b>1/4" et 5/8"</b>
Alimentation	<b>18V</b>	<b>12V / 18V</b>	<b>12V / 18V</b>	<b>12V</b>
Équipement	<b>1 batterie XR 18V 2Ah, chargeur, support mural, cible, coffret.</b>	<b>1 batterie XR 18V 2Ah, chargeur, support mural, cible, coffret TSTAK.</b>	<b>1 batterie XR 18V 2Ah, chargeur, support mural, cible, coffret TSTAK.</b>	<b>1 batterie XR 12V 2Ah, chargeur, support mural, cible, lunettes de lecture, coffret TSTAK.</b>
Disponible sans batterie ni chargeur	<b>DCLE34021N-XJ 315€HT*</b>	<b>DCE088NG18-XJ <del>365€HT*</del> 339€HT*</b>	<b>DCE822NG18-XJ <del>469€HT*</del> 425€HT*</b>	-

**CHARTRE SAV ET GARANTIE LASERS**

**UN SERVICE  
SAV INTÉGRÉ**

Pour garantir la maintenance de vos outils (calibration, réglage, nettoyage...)



**CENTRE  
LASER DEWALT  
DE BESANÇON**

**FORFAIT DE  
CALIBRATION**

- TRANSPORT ALLER-RETOUR
- CALIBRATION DE VOTRE ÉQUIPEMENT
- RÉGLAGE
- NETTOYAGE



## NIVEAUX LASER MULTILIGNES SUR BATTERIE



PRIX EN BAISSÉ



PRIX EN BAISSÉ



PRIX EN BAISSÉ



	DCE089D1R-QW	DCE089D1G-QW	DCLE34031D1-QW	DCE089D1G18-QW
Prix	459 <sup>€HT*</sup>	<del>625<sup>€HT*</sup></del> 609 <sup>€HT*</sup>	<del>625<sup>€HT*</sup></del> 599 <sup>€HT*</sup>	<del>655<sup>€HT*</sup></del> 639 <sup>€HT*</sup>
Laser	Multilignes	Multilignes	Multilignes	Multilignes
Type de ligne	3 x 360° 1 ligne horizontale à 360°, 2 lignes verticales à 360°	3 x 360° 1 ligne horizontale à 360°, 2 lignes verticales à 360°	3 x 360° 1 ligne horizontale à 360°, 2 lignes verticales à 360°	3 x 360° 1 ligne horizontale à 360°, 2 lignes verticales à 360°
Faisceaux laser	ROUGE	VERT	VERT	VERT
Portée (avec cellule de détection - non fournie)	20 m (50 m)	35 m (50 m)	40 m (100 m)	70 m (100 m)
Précision	+/- 3 mm à 10 m	+/- 3 mm à 10 m	+/- 3 mm à 10 m	+/- 3 mm à 10 m
Plage de nivellement	+/- 4°	+/- 4°	+/- 4°	+/- 4°
Filetage pour trépiéd	1/4" et 5/8"	1/4" et 5/8"	1/4" et 5/8"	1/4" et 5/8"
Alimentation	12V	12V	18V	12V / 18V
Équipement	1 batterie XR 12V 2Ah, chargeur, support mural, cible, lunettes de lecture, coffret TSTAK.	1 batterie XR 12V 2Ah, chargeur, support mural, cible, lunettes de lecture, coffret TSTAK.	1 batterie XR 18V 2Ah, chargeur, support mural, cible, coffret.	1 batterie XR 18V 2Ah, chargeur, support mural, cible, coffret TSTAK.
Disponible sans batterie ni chargeur	-	-	DCLE34031N-XJ <del>549<sup>€HT*</sup></del> 525 <sup>€HT*</sup>	DCE089G18-XJ <del>579<sup>€HT*</sup></del> 565 <sup>€HT*</sup>

## NIVEAUX LASER ROTATIFS SUR BATTERIE

PRIX EN BAISSÉ



PRIX EN BAISSÉ



PRIX EN BAISSÉ



	DCE074D1R-QW	DCE079D1R-QW	DCE079D1G-QW
Prix	<del>1075<sup>€HT*</sup></del> 999 <sup>€HT*</sup>	<del>1369<sup>€HT*</sup></del> 1299 <sup>€HT*</sup>	<del>1569<sup>€HT*</sup></del> 1539 <sup>€HT*</sup>
Laser	Rotatif	Rotatif	Rotatif
Type de ligne	Horizontale, verticale et aplomb haut	Horizontale, verticale et aplomb haut et bas ou double équerrage	Horizontale, verticale et aplomb haut et bas ou double équerrage
Pente	Simple pente manuelle +/-10%	Double pente manuelle +/-10%	Double pente manuelle +/-10%
Faisceaux laser	ROUGE	ROUGE	VERT
Portée (avec cellule de détection - non fournie)	45 m (450 m)	60 m (600 m)	80 m (600 m)
Précision	+/- 3 mm à 30 m	+/- 3 mm à 30 m	+/- 1.5 mm à 30 m
Plage de nivellement	+/- 5°	+/- 5°	+/- 5°
Vitesse de rotation	150 / 300 / 600 / 1200 tr/min	150 / 300 / 600 / 1200 tr/min	150 / 300 / 600 / 1200 tr/min
Filetage pour trépiéd	5/8"	5/8"	5/8"
Alimentation	18V	18V	18V
Équipement	1 batterie XR 18V 2Ah, chargeur, cellule de détection, support mural, cible, lunettes de lecture, coffret TSTAK.	1 batterie XR 18V 2Ah, chargeur, cellule de détection avec bride, support mural, télécommande, cible, lunettes de lecture, coffret TSTAK.	1 batterie XR 18V 2Ah, chargeur, cellule de détection avec bride, support mural, télécommande, cible, lunettes de lecture, coffret TSTAK.

## GARANTIE

Outre la garantie légale couvrant les vices cachés (article 1641 et suivant du code civil), les lasers DEWALT bénéficient conventionnellement d'une garantie totale pièces et main d'œuvre d'une durée de 1 an à compter de la date de vente à l'utilisateur.



DEWALT vous propose une extension de garantie de 24 mois GRATUITE : inscrivez-vous sur notre site DEWALT.FR rubrique MyDEWALT dans les 28 jours suivant la date de votre achat\*\*.

\*\* La garantie ne concerne pas le rangement, les outils de fixation tels que les cloueurs, les batteries et chargeurs (sauf batteries POWERSTACK), les compresseurs, les consommables... Pour en savoir plus, retrouvez la liste des produits éligibles sur le site [www.dewalt.fr/mydewalt](http://www.dewalt.fr/mydewalt)

## GAMME D'ÉCLAIRAGE SANS FIL



	DCL182-XJ	DCL183-XJ	DCL510N-XJ	DCL040-XJ	DCL050-XJ	DCL043-XJ	DCL077-XJ	DCL074-XJ	DCL079-XJ
	LAMPE DE TRAVAIL USB-C	LAMPE DE POCHE USB-C	LAMPE LED XR 12V	LAMPE LED XR 18V	LAMPE D'INSPECTION LED XR 18V	LAMPE LED XR 18V	PROJECTEUR COMPACT XR	ÉCLAIRAGE DE CHANTIER XR 18V	LAMPE LED TRÉPIED XR 18V
Prix	99€HT*	109€HT*	59€HT*	55€HT*	69€HT*	99€HT*	129€HT*	285€HT*	329€HT*
Batteries compatibles	USB-C	USB-C	XR 12V	XR 18V / 54V	XR 18V / 54V	XR 18V / 54V	XR 12V / 18V / 54V	XR 18V / 54V	XR 18V / 54V
Flux lumineux	1000 lm max	1200 lm max	130 lm max	110 lm max	500 lm max	1000 lm max	2000 lm max	5000 lm max	3000 lm max
Autonomie	12 h (250 lm)	8 h (200 lm)		10 h (5Ah)	10 h (5Ah)	10 h (5Ah)	20 h (5Ah)	10 h (6Ah)	5 h (9Ah)
Niveaux d'éclairage	3	3	1	1	2	2	3	3	3
Norme IP	IP54	IP54			IP54	IP54	IP54	IP54	IP55
Tête pivotante	✓		✓	✓	✓	✓	✓	✓	✓
Poids	0.33 kg	0.28 kg	0.15 kg	0.6 kg	0.68 kg	0.64 kg	1.8 kg	3.8 kg	7.4 kg

## GAMME D'ENCEINTES ET RADIOS



	DCR009-XJ	DCR019-QW	DCR029-QW	DWST1-81078-QW	DCR027-QW
	ENCEINTE BLUETOOTH	RADIO COMPACTE	RADIO DE CHANTIER BLUETOOTH	RADIO TSTAK IP54	RADIO PREMIUM
Prix	89€HT*	159€HT*	235€HT*	315€HT*	355€HT*
Batteries compatibles	USB-C	XR 12V / 18V	XR 12V / 18V / 54V	XR 12V / 18V / 54V	XR 12V / 18V / 54V
Source d'énergie	Secteur ou chargeur DCB094K-QW	Secteur ou batterie			
Recharge les batteries			✓	✓	✓
Fréquence		FM / AM	DAB (+) / FM	DAB (+) / FM	DAB (+) / FM
Fonction Bluetooth	✓		✓	✓	✓
Connexion auxiliaire	USB-C		Port USB	Port USB	Port USB
Poids	0.25 kg	2.9 kg	3.5 kg	5.9 kg	7.4 kg

## GAMME DE CHARGEURS



	DCB094K-QW	DCB1104-QW	DCB117-QW	DCB118-QW	DCB132-QW	DCB104-QW
	CHARGEUR PORTABLE 5A XR	CHARGEUR UNIVERSEL XR	CHARGEUR RAPIDE XR	CHARGEUR RAPIDE XR	CHARGEUR DOUBLE XR	CHARGEUR 4 PORTS XR
Prix	109€HT*	85€HT*	105€HT*	109€HT*	129€HT*	249€HT*
Batteries compatibles	XR 18V / 54V	Universel XR 12V / 18V / 54V	XR 18V / 54V	XR 18V / 54V	Universel XR 12V / 18V / 54V	Universel XR 12V / 18V / 54V
Courant de charge	5 A	4 A	12 A	8 A	4 A	8 A
Temps de charge batterie XR 54V 2AH	70 min	90 min	40 min	60 min	90 min	60 min
Temps de charge batterie XR 18V 5AH	60 min	75 min	50 min	50 min	75 min	50 min

# TOUGHSYSTEM™ 2.0

**SYSTÈME DE RANGEMENT ROBUSTE, MODULAIRE, ULTRA MOBILE, ÉTANCHE ET SÉCURISÉ**  
Solution de stockage modulaire destinée aux professionnels qui travaillent en extérieur et dans des conditions difficiles. Combinez les unités pour transporter ce dont vous avez besoin et manœuvrer facilement sur vos chantiers grâce au chariot TOUGHSYSTEM™ 2.0.



**ATTACHES MÉTALLIQUES**  
utilisation facile, même à une main.



**POIGNÉES ERGONOMIQUES**  
plus robustes, plus larges, plus résistantes pour une meilleure prise en main.



**ATTACHES LATÉRALES**  
clips automatiques. Verrouillage intuitif et instantané avec les autres modules. Gain de temps pour connecter les modules ensemble.



**POIGNÉE AMOVIBLE**  
pour un stockage plus pratique et faciliter le transport.



**IP65 JOINT D'ÉTANCHEITÉ**  
intégré et visible de l'extérieur. Protection eau et poussières.



**ENTIÈREMENT COMPATIBLES**  
avec les TOUGHSYSTEM™ 1.0 DEWALT, STANLEY & FACOM.



SAC À OUTILS 56 CM TOUGHSYSTEM™ 2.0

**DWST83522-1 105€HT\***

- Extra lien sur le dessus du sac
- Le sac s'adapte et se fixe facilement sur tous les éléments TOUGHSYSTEM™ 2.0 par un simple clic

Tissu 1680 Derniers

Nombre de poches + liens 50



COFFRET 2 TIROIRS TOUGHSYSTEM™ 2.0

**DWST83529-1 139€HT\***

- Tiroirs à roulement à bille pour ouverture / fermeture facile
- Joints autour des emplacements des tiroirs sans IP

Charge max. 10 kg par tiroir

Dimensions (LxPxH) 53,5 x 35,5 x 30,5 cm



CHARIOT À ROULETTES TOUGHSYSTEM™ 2.0

**1-70-324 245€HT\***

- Hauteur des attaches réglable, permettant de transporter plusieurs mallettes
- Verrouillage des mallettes par colonne centrale

Roues caoutchouc increvables

Charge maximale plateau 120 kg

**DWST83402-1 TOUR TOUGHSYSTEM™ 2.0 SUR ROULETTES 279€HT\***

Contient : DWST83293-1 / DWST83294-1 / DWST83295-1



Capacité de chargement (selon module)



Poignées latérales



Verrouillable



Corps renforcé



Joint d'étanchéité eau + poussières

**CRÉEZ VOTRE COMBINAISON IDÉALE !**



**DWST83394-1**

**DWST83293-1**

**DWST83294-1**

**DWST83342-1**

**DWST83295-1**

Prix de vente conseillé	69€HT*	69€HT*	75€HT*	95€HT*	145€HT*
Étanchéité	-	Joint d'étanchéité IP65			
Attaches	Métal	Métal	Métal	Métal	Métal
Capacité de chargement (kg)	20	50	50	50	70
Volume intérieur (L)	10 godets amovibles (8 simples / 2 doubles) + 1 compartiment central	22	43	60	65
Poignée supérieure	-	✓	✓	✓	✓
Attaches latérales adaptation autres modules	✓	✓	✓	✓	✓
Dimensions LxPxH (cm)	54 x 37,5 x 12,7	55,4 x 37,1 x 16,5	55,4 x 37,1 x 30,8	55,4 x 37,1 x 40,8	55,4 x 50 x 68,5

# TOUGHSYSTEM™

## PLUS QUE DU RANGEMENT !

### 1/2 COFFRET CHARGEUR TOUGHSYSTEM™ 2.0

TOUGHSYSTEM™ 2.0

**DWST83471-QW**

- Format 1/2 coffret
- 2 ports USB : 1 x Type A (à l'intérieur) et 1 x Type C (à l'extérieur) pour téléphones/tablettes
- Connexion TOUGHSYSTEM™ 2.0 par système AUTOLATCH pour fixer facilement tous les autres coffrets TOUGHSYSTEM™ 2.0

Dimensions extérieures (LxPxH)	55.3 x 33.6 x 40.8 cm
Dimensions intérieures (LxPxH)	38.5 x 22.5 x 27.5 cm
Capacité de charge	40 kg
Classe	IP65

Livré sans batterie.

**249 €HT\***

Stockez toutes vos batteries au même endroit en les protégeant des variations de température, de la poussière et de l'humidité !

**Indicateurs lumineux :**  
de charge interne et externe pour une identification rapide et facile.

**Attaches métal :**  
larges pour une fermeture et ouverture faciles.



**2 CHARGEURS DE 4A CHACUN :**  
chargement en simultané possible, compatible avec les batteries XR 18V et XR FLEXVOLT 54V (Hors 15Ah).

**Ventilateur interne :**  
pour dissiper la chaleur quand les batteries sont en charge couvercle fermé.



### 1/2 COFFRET AVEC PROJECTEUR TOUGHSYSTEM™ 2.0

TOUGHSYSTEM™ 2.0

**DWST08061-1**

- Connexion TOUGHSYSTEM™ 2.0 par système AUTOLATCH, facile à fixer sur tous les autres coffrets TOUGHSYSTEM™ 2.0

Dimensions extérieures (LxPxH)	40 x 30 x 36 cm
Dimensions intérieures (LxPxH)	39.5 x 35.2 x 25.5 cm
Capacité de charge	22 kg
Capacité de charge	14 L
Poids	4.83 kg

Livré sans batterie.

**279 €HT\***

**Multiples possibilités de fixation :**  
sur les autres coffrets, sur un trépied (5/8" et 1/4"), directement sur le sol ou en hauteur grâce au crochet intégré.

**Un chantier éclairé au maximum :**  
4000 (2x2000) Lm avec 2 projecteurs LED orientables à 360°. 7 différentes intensités pour 3 à 16 heures d'autonomie.



**NEW**



**Mobilité maximum - 2 en 1 :**  
projecteur fonctionnant à l'aide d'une batterie XR 18V + 1/2 coffret pour transporter vos outils essentiels.



UTILISEZ-LE EN TOUTES CIRCONSTANCES !

# GARDER VOS OUTILS AU PLUS PRÈS

## NOUVELLE GAMME DE SACS À OUTILS : ENCORE PLUS RÉSIDANTE (1680 DENIERS) ET PROTECTRICE (IP54)

**NEW**

### SAC À OUTILS 51 CM

#### DWST60104-1

Tissu	1680 deniers
Nombre de poches + liens	33
Dimensions extérieures (LxPxH)	50.8 x 29 x 31 cm
Capacité de charge	25 kg
Classe	IP54
Poids	2.25 kg

**75** €HT\*

**Organisation optimale :**  
grâce à 33 solutions de rangement pour différents types d'outils, comme poches, boucles, clip, mousqueton et un compartiment séparé pour la perceuse et les batteries.



**Facile à transporter :**  
confort supplémentaire avec la sangle d'épaule matelassée.



#### Résistant :

Construction en tissu durable de 1680 deniers et bâche antislissure pour la protection des outils. Fond étanche à l'eau pour une protection même sur les surfaces humides. Un compartiment zippé résistant à la poussière et l'eau IP54 pour protéger les objets de valeur.

## CEINTURE CUIR PORTE-OUTILS RENFORCÉE - 18 POCHE

#### DWST50113-1

Dimensions (Lxlxh)	142 x 36 x 9.5 cm
Largeur ceinture	15 cm
Matière	Cuir
Nombre de poches	18
Poids	2 kg

**145** €HT\*

#### Ergonomique :

large ceinture matelassée en cuir de 15 cm, plus de confort et une meilleure répartition de la charge.

#### Pratique :

2 larges poignées de transport.

Clip pour mesure

#### Résistante :

boucle métallique à double ardillons pour un maintien même en pleine charge.

#### Fonctionnelle :

larges poches pour un accès facile aux outils.

Porte-marteau en acier

#### Haute qualité :

fabriquée en cuir Nubuck de qualité supérieure.

**NEW**

**NEW**

# TONDEUSES NOUVELLE GÉNÉRATION

**54V XR FLEX VOLT**

**Moteur Brushless Direct Drive :**  
autonomie améliorée.

**“One Touch Storage” :**  
à la simple pression d’un bouton, télescopez et repliez le guidon en mode rangement.

**3-en-1 :**  
mulching, bac de ramassage ou éjection arrière.

**Carter haute performance 53 cm :**  
permet de limiter l’accumulation de la tonte et augmente ainsi l’autonomie de travail.



**Un système innovant de double lame** permettant l’utilisation d’un nouveau carter de coupe ultra plat.



**Un système innovant de pliage de la machine** qui, couplé au carter ultra plat permet un stockage vertical ainsi qu’un gain de volume de 70%.



**Une interface utilisateur** permettant un retour d’informations en temps réel.



# NOUVELLE GAMME DE TONDEUSES TONDEUSES AUTOPROPULSÉES

## TONDEUSE AUTOPROPULSÉE XR FLEXVOLT 54V BL

### DCMWSP550N-XJ

Taille du carter / matériaux	53 cm / Métal
Batterie	XR FLEXVOLT 54V
Autonomie	46 min
Roues	18 cm / 23 cm
Interface utilisateur	Oui
Hauteurs de coupe	6 hauteurs réglables en 1 point, de 25 à 102 mm
Guidon / rangement	Rangement One Touch

54V XR FLEXVOLT

693 €HT\*

EXISTE AUSSI :

EN VERSION POUSSÉE

DCMWF500N-XJ 608 €HT\*

**Double lame de coupe :**  
mulching amélioré et finition de coupe professionnelle.

**Moteur Brushless Direct Drive :**  
autonomie améliorée.



**Interface utilisateur :**  
voyants de charge et interface utilisateur permettant un retour d'informations en temps réel.

**"One Touch Storage" :**  
à la simple pression d'un bouton, télescopez et repliez les poignées en mode rangement.

**3-en-1 :**  
mulching, bac de ramassage ou éjection arrière.

**Carter haute performance 53 cm :**  
permet de limiter l'accumulation de la tonte et augmente ainsi l'autonomie de travail.

NEW

DISPONIBLE  
MARS 2024

## TONDEUSE AUTOPROPULSÉE 2X XR 18V BL

### DCMWSP156N-XJ

Taille du carter / matériaux	53 cm / Métal
Batterie	2x18V
Autonomie	60 min
Roues	18 cm / 23 cm
Interface utilisateur	Oui
Hauteurs de coupe	6 hauteurs réglables en 1 point, de 25 à 102 mm
Guidon / rangement	Rangement One Touch

18V XR

608 €HT\*

EXISTE AUSSI :

EN VERSION POUSSÉE

DCMWF134N-XJ 520 €HT\*

**Double lame de coupe :**  
mulching amélioré et finition de coupe professionnelle.

**Moteur Brushless Direct Drive :**  
autonomie améliorée.



**Interface utilisateur :**  
voyants de charge et interface utilisateur permettant un retour d'informations en temps réel.

**"One Touch Storage" :**  
à la simple pression d'un bouton, télescopez et repliez les poignées en mode rangement.

**3-en-1 :**  
mulching, bac de ramassage ou éjection arrière.

**Carter haute performance 53 cm :**  
permet de limiter l'accumulation de la tonte et augmente ainsi l'autonomie de travail.

NEW

DISPONIBLE  
MARS 2024

**NEW**

**DISPONIBLE  
FÉVRIER 2024**

**ÉLAGUEUSE XR 18V BL 20 CM**

**DCMPS520N-XJ**

<b>Voltage</b>	<b>18V</b>
<b>Autonomie</b>	<b>70 coupes (10 cm x 10 cm)</b>
<b>Vitesse de chaîne</b>	<b>8.6 m/s</b>
<b>Poids</b>	<b>2 kg</b>

Livrée avec guide et chaîne 20 cm, fourreau avec clé de serrage inclus.



**174** €HT\*

EXISTE AUSSI :  
**AVEC BATTERIE ET CHARGEUR**

DCMPS520P1-QW

**306** €HT\*

**Bouton de sécurité :**  
évite les démarrages accidentels.

**Préhension à deux mains :**  
avec protège-mains.

**Pointe d'élagage en métal :**  
réduit le risque de rebond.

**Longueur du guide de 20 cm :**  
taille compacte facile à utiliser.

**Graissage automatique :**  
prolonge la durée de vie du guide et de la chaîne, empêche l'accumulation de déchets.

**Tension de chaîne avec outils :**  
système fiable, préféré par les utilisateurs professionnels.



**NEW**

**DISPONIBLE  
FÉVRIER 2024**

**NETTOYEUR HAUTE PRESSION  
2X XR 18V BL**

**DCMPW1600N-XJ**

<b>Voltage</b>	<b>2 x 18V</b>
<b>Type de moteur</b>	<b>Brushless</b>
<b>Pression (bar)</b>	<b>70 / 80 / 110</b>
<b>Débit max.</b>	<b>276 L/hr</b>
<b>Pompe</b>	<b>Aluminium</b>
<b>Longueur du tuyau</b>	<b>6 mètres</b>
<b>Mode auto-amorçant</b>	<b>Oui</b>
<b>Autonomie</b>	<b>Jusqu'à 1 heure</b>
<b>Température eau max.</b>	<b>60°</b>

Livré avec un tuyau de 6 m.



**452** €HT\*



**Compartiment de rangement pour la poignée, la lance et les buses :**  
rapide et facile d'accès, moins de chance de les perdre.



**Moteur Brushless :**  
amélioration des performances et de l'autonomie.



**Fourni avec un tuyau 6 m**

**Poignée télescopique :**  
facilite le transport et le stockage.

**3 réglages de pression :**

- 1-70 Bar
- 2-85 Bar
- Boost<sup>(1)</sup> - 110 Bar

<sup>(1)</sup>Après 10 min, l'appareil reviendra au réglage sélectionné initialement (1/2)

**Tuyau d'auto amorçage de 3 m :**  
aucune pression d'entrée nécessaire. Utile pour s'approvisionner à partir de n'importe quelle source d'eau.



**Lance en métal et raccords laiton :**  
durabilité maximale.



**Pompe en Aluminium**

**Cage de protection :**  
protège l'appareil pour une durabilité accrue et réduit le risque de dommages causés par les chocs.

**JUSQU'À 1 HEURE  
D'AUTONOMIE\***



## OUTILS POLYVALENTS



	COUPE-BORDURE	DÉBROUSSILLEUSE
	DCMST561N-XJ	DCM571N-XJ
Prix	209 €HT*	335 €HT*
Voltage	18V XR	54V XR VOLX
Largeur de coupe (cm)	36	38
Régime à vide (tr/min)	0-4600 / 6000	0-5600 / 6600
Épaisseur de fil (mm)	2	2
Couteau à herbe	-	Oui
Poids (kg)	3.6	5.4
Accessoires	1 bobine de fil torsadé 2 mm Quick Load™	Couteau à herbe 3 lames 25 cm, 1 kit d'adaptation, 1 bobine de fil torsadé 2 mm, 1 sangle

ACCESSOIRES POUR COUPE-BORDURE		
DT20650-QZ	Fil remplacement pour DCMST561 2 mm x 15.2 m	8.50 €HT*
DT20651-QZ	Fil remplacement pour DCMST561 2 mm x 68.6 m	27 €HT*
DT20652-QZ	Fil remplacement pour DCMST561 2.5 mm x 68.6 m	35 €HT*
DT20656-QZ	Bobine + fil pour coupe-bordure 2 mm x 7.8 m	22 €HT*
DT20658-QZ	Bobine de fil à alimentation rapide pour coupe-bordure 2 mm x 6 m	24 €HT*

ACCESSOIRES POUR DÉBROUSSILLEUSE DCM571N-XJ		
DT20654-QZ	Lame 2 dents Ø 25.5 cm	16 €HT*
DT20653-QZ	Lame 3 dents Ø 25 cm	27 €HT*
DT20655-QZ	Lame 4 dents Ø 23 cm	21 €HT*



## TAILLE DES HAIES ET ARBRES



	TAILLE-HAIES ET TAILLE-HAIES SUR PERCHE	
	DCMH1563N-XJ	DCMPH566N-XJ
Prix	195 €HT*	265 €HT*
Voltage	18V XR	18V XR
Régime à vide (tr/min)	0-2800	0-2800
Longueur de la lame (cm)	55	55
Écartement (mm)	25	25
Portée max. (m)	-	3.35
Poids (kg)	3.6	3.6

	SÉCATEUR ÉLECTRIQUE XR 18V
	DCMPP568N-XJ
Prix	159 €HT*
Voltage	18V XR
Capacité de coupe (mm)	38
Poids (kg)	1.3

## NETTOYAGE ET FINITIONS



	SOUFFLEURS	
	DCMBL562N-XJ	DCMBA572N-XJ
Prix	175 €HT*	315 €HT*
Voltage	18V XR	54V XR VOLX
Vitesse de soufflage (km/h)	200 (avec buse de concentration de flux)	200
Débit d'air (m³/h)	768	650
Poids (kg)	3.1	3

Les produits présentés sur cette page sont livrés sans batterie ni chargeur.



**ROBUSTESSE GARANTIE®**

[www.DEWALT.fr](http://www.DEWALT.fr)